

FEDERATION CYNOLOGIQUE INTERNATIONALE (AISBL)

Place Albert 1er, 13 – B – 6530 Thuin, tel : +32.71.59.12.38, internet : <http://www.fci.be>

**ПОЛОЖЕННЯ
З АДЖИЛІТІ ДЛЯ СУДДІВ**



01 липня 2025 року

ЗМІСТ

1. Вступ	3
2. Загальні принципи судді	4
3. Суддівська етика	4
4. Зовнішній вигляд та поведінка	4
5. Особисті предмети	5
6. Підготовка до змагань	5
7. Брифінг для помічників та рингової бригади	5
7.1 Протоколіст	5
7.2 Секретар змагань	5
7.3 Помічник судді у передстартовій зоні	6
7.4 Хронометрист	6
7.5 Рингова бригада/помічники	6
8. Брифінг для спортсменів	6
9. Схема траси	7
10. Побудова траси	10
11. Стандартний Час Траси та Максимальний Час Траси	11
12. Суддівство	11
13. Оцінювання специфічних перешкод (комбінацій)	12
13.1 Бар'єри	12
13.2 Зонові перешкоди	13
13.3 Стрибок в довжину	13
13.4 Слалом	14
13.5 Шина	14
14. Оцінювання ситуацій	14
14.1 Відмови та подальше маркування	14
14.2 Зони, відмови та штрафи	24
14.3 Оцінювання гойдалки	28
14.4 Другий суддя вхідної зони	29
15. Інше	29
15.1 Дискваліфікації	29
15.2 Відмови	30
15.3 На старті	30
15.4 Перезабіг	31
15.5 Недопуск до змагання	32
15.6 Категорії	32

1. ВСТУП

Ці «Положення для Суддів» створені щоб допомогти суддям в країнах, що є частиною FCI прийти до спільного розуміння/інтерпретації правил.

Положення не мають наміру змінити існуючі правила або іти врозріз з ним, але вони мають допомогти уточнити питання, які залишилися в прогалинах інтерпретації та/або в створенні правил. Застосування цих Положень поширюється на такі події FCI: World Championships, the European Open, the Junior Open Agility World Championships and FCI-CASIAg.

Англійський текст цих Положень найновіша та еталонна версія. Різні інтерпретації можуть бути спричинені під час перекладу різними мовами.

Положення компільовані таким чином що нові пропозиції можуть бути завжди додані. Вони переглядаються **щорічно**: один **повинен** посилатися на 5-річні перегляди правил з Аджиліті FCI, та один проміжний перегляд. Пропозиції мають бути надіслані згідно з розкладом, підтвердженим FCI Agility Committee. Завжди має використовуватися лише найновіша версія Положень.

Розклад

	2025	2026	2027	2028	2029	2030	2031
Правила чинні до				01.01.2028			
Обговорення/Рішення			Лютий				
Пропозиції		01.07.2026					01.07.2031
Засідання робочої групи		Листопад	Квітень				Листопад
	2025	2026	2027	2028	2029	2030	2031
Положення для суддів чинні до	01.07.2025	01.07.2026	01.07.2027	01.07.2028	01.07.2029	01.07.2030	01.07.2031
Обговорення/Рішення	Лютий	Лютий	Лютий		Лютий	Лютий	Лютий
Пропозиції	15.12.2024	15.12.2025	15.12.2026		15.12.2028	15.12.2029	15.12.2030
	2025	2026	2027	2028	2029	2030	2031
Положення для перешкод чинні до	01.07.2025	01.07.2026	01.07.2027	01.07.2028	01.07.2029	01.07.2030	01.07.2031
Обговорення/Рішення	Лютий	Лютий	Лютий		Лютий	Лютий	Лютий
Пропозиції	15.12.2024	15.12.2025	15.12.2026		15.12.2028	15.12.2029	15.12.2030
	2025	2026	2027	2028	2029	2030	2031
Міжнародний семінар для суддів		Березень/ Квітень		Липень/ Серпень		Березень/ Квітень	

Країнам-членам FCI рекомендується застосовувати Положення суддівства та впроваджувати ці рекомендації у національних змаганнях з аджиліті.

2. ЗАГАЛЬНІ ПРИНЦИПИ СУДДІ

- Суддя з аджиліті **мусить** завжди враховувати, що аджиліті має бути цікавим і приносити задоволення собаці, хендлеру та глядачам.
- Суддя з аджиліті **мусить** вміти розробляти траси безпечні для проходження.
- Суддя з аджиліті **мусить** вміти розробляти траси, які перевіряють різні навички як собаки, так і спортсмена.
- Суддя з аджиліті **мусить** бути в змозі розробити трасу відповідну до рівня складності категорії.
- Суддя з аджиліті **мусить** мати власний досвід в роботі з собакою і мати уявлення, що значить бути спортсменом аджиліті.
- Суддя з аджиліті **мусить** бути справедливим та неупередженим. Особисті почуття не мають впливати на його рішення.
- Суддя з аджиліті **мусить** бути непохитним, впевненим та ввічливим.
- Суддя з аджиліті **мусить** бути здатним здійснювати швидкі та надійні рішення.
- Суддя з аджиліті **мусить** бути здатним регулювати трасу відповідно до непередбачених обставин, наприклад згідно з погодними умовами або з покриттям поля.
- Суддя з аджиліті **мусить** бути здатним судити всіх собак однаково.

3. СУДДІВСЬКА ЕТИКА

- При виконанні обов'язків суддя мусить бути вимогливим, але справедливим і завжди ввічливим..
- Суддя **мусить** бути компетентним, діяти неупереджено та без театральності.
- Суддя не **мусить** шукати помилку в кожній дрібниці, у разі сумніву перевага надається собаці та хендлеру.
- Суддя з аджиліті **мусить** судити всіх учасників однаково.
- Суддя **мусить** бути сконцентрованим та приймати рішення без долі сумніву. Якщо суддя хоче змінити своє рішення, він має це зробити до початку виступу наступного собаки.
- Суддя завжди діє згідно з Правилами та Положенням .
- Суддя ніколи не **мусить** вступати в дискусію зі спортсменом у ринзі. Якщо ситуація вимагає цього, він може коротко пояснити спортсмену причину його дискваліфікації.
- Суддя може обговорювати його рішення або схему траси з учасниками лише після завершення суддівства.
- Суддя ніколи не критикує рішення та поведінку колеги відкрито, але намагається обговорювати такі питання у приватній розмові.
- Суддя завжди **мусить** бути прикладом, навіть коли не виконує свої обов'язки.

4. ЗОВНІШНІЙ ВИГЛЯД ТА ПОВЕДІНКА

- Суддя з аджиліті *мусить* бути одягнений у відповідний одяг, який чітко відрізняє його від учасників змагань.
- Суддя не *мусить* носити одяг або елементи, що демонструють його приналежність до клубів, учасників або спонсорів.
- Суддя з аджиліті *мусить* завжди поводитися коректно та діяти як гідний представник аджиліті.
- Суддя з аджиліті *мусить* позначати помилки та відмови за допомогою сигналів рук. Рука *мусить* бути піднята над головою. Сигнал старту та дискваліфікація *мусять* бути показані чітко, щоб ані спортсмен, ані глядачі не мали сумнівів щодо рішення судді. Суддя не *мусить* дискутувати з учасниками чи спостерігачами щодо своїх суддівських рішень.

5. ОСОБИСТІ ПРЕДМЕТИ

Судді рекомендовано мати при собі такі предмети:

- Штамп із підписом
- Схеми трас
- Свисток (а також запасний)
- Курвиметр (вимірювальне колесо)
- Правила та положення, що діють у країні, де проводяться змагання
- Вимірювальну стрічку
- Інструменти для вимірювання зросту собак

6. ПІДГОТОВКА ДО ЗМАГАНЬ

Суддя з аджиліті *мусить* заздалегідь узгодити з представником організатора змагань такі питання:

- Які правила та положення задіювати (якщо судить міжнародне змагання)
- Покриття та розмір поля на якому проходитиме змагання.
- Розташування секретаріату організатора та де потенційно будуть розміщені глядачі. (можливо, навіть стенд)
- Перелік наявних перешкод та підтвердження що всі перешкоди відповідні до правил.
- Які категорії судитиме суддя та скільки учасників зареєстровано в кожній категорії.
- Кількість помічників, які працюватимуть у ринговій бригаді
- Розклад змагань
- Чи буде час замірятися вручну чи за допомогою електронних систем. Якщо за допомогою електронних систем, чи вони бездротові чи ні.
- Чи можливо заміряти час для шини, стрибка у довжину або стіни.
- Чи старт та фініш в різних місцях та де в рингу вони будуть розташовані
- Чи копії схем трас мають бути надані суддею. Схема траси має бути доступна для помічників за пів години (максимум) перед тим як суддя почне будувати трасу.

7. ІНСТРУКТАЖ СТЮАРДІВ ТА ПОМІЧНИКІВ РИНГОВОЇ БРИГАДИ

Рингова бригада *мусить* бути повністю ознайомлена з вимогами до неї. Ознайомлення може бути скороченим або навіть пропущеним організаторами у випадку якщо організатори та помічники досвідчені.

Важливо: протоколіст та хронометрист не можуть бути замінені доки категорія не завершиться.

Рингова бригада/помічники та організатори змагань *мають* бути проінструктовані з наступним:

7.1 СЕКРЕТАР СУДДІ (ПРОТОКОЛІСТ)

- Знає, як суддя буде показувати штрафи, відмови та дискваліфікації
- Знає, як протокол має бути заповнено.
- Секретар завжди *мусить* дивитись на суддю, ніколи не дивиться на собаку, та продовжує дивитись на суддю навіть коли він завершує судити собаку.
- Знає, де суддя розташований на трасі протягом забігів.
- Знає, де він *мусить* знаходитись щоб постійно бачити суддю – пересуватися за потреби.
- Знає як повідомляти суддю про наявність трьох відмов.

7.2 СЕКРЕТАР ЗМАГАНЬ

- Суддя перевірятиме протоколи під час змагань.
- Протоколи *мусить* зберігати відповідно до порядку стартів.
- Суддя має бути проінформованим у разі виникнення проблеми.

7.3 ПОМІЧНИК СУДДІ В ПЕРЕДСТАРТОВІЙ ЗОНІ

- Він відповідальний за дотримання порядку забігів за списком.
- В передстартовій зоні *мусить* перебувати 3-5 спортивних пар, які стартуватимуть наступні.
- Він *мусить* позначати у своєму списку учасників, які не вийшли на старт.
- Суддя чітко пояснює, коли саме наступна собака з хендлером повинні зайти на ринг.

7.4 ХРОНОМЕТРИСТ

- Знає, де починає засікати час та де завершує
- Знає, що треба засікати час у разі коли собака долає першу перешкоду, проходить під перешкодою, перетинає стартову лінію першої перешкоди ліворуч чи праворуч від нього
- Ніколи не зупиняє час доки собака не подолає фінішну лінію (виняток: собаку дискваліфіковано)
- Зупиняє час, коли собака долає останній бар'єр у правильному напрямку. Це означає що собака стрибає в правильний бік (навіть якщо планка збита — це помилка). Забіг не завершений та час не має зупинятися коли собака проходить під останнім бар'єром чи оббігає його зліва чи справа.

- Час, який записується до протоколу *завжди* записується у сотих секунди (0,01).
- Мусить пускати собаку на лінію старту тільки після сигналу судді.
- *Мусить* чітко повідомляти що собака не вклався в Максимальний Час Забігу
- Мусить засікати час для кожного собаки з однієї позиції на старті та фініші.
- *Мусить* обнуляти час лише коли впевнений, що час забігу записано до протоколу протоколістом (показати хронометр протоколісту щоб той переписав час до протоколу)
- У разі відмови електронної системи використовується ручний хронометраж.

7.5 РИНГОВА БРИГАДА/ПОМІЧНИКИ

- Закріплені за ними перешкоди повинні бути перевірені та однакові для кожного собаки.
- Стежать за тим, щоб висота бар'єрів була однаковою для кожного собаки.
- Якщо бар'єр потрібно проходити двічі і планка впала, її *необхідно* встановити назад завчасно, до повторного підходу собаки.
- Не можуть залишати своє призначене місце до завершення класу.
- Контактні зони або навіть покриття майданчика *необхідно* регулярно очищувати, якщо цього вимагають обставини (наприклад, біг по піску).

8. БРИФІНГ ДЛЯ УЧАСНИКІВ

Якщо суддя хоче провести брифінг для учасників, тоді він повинен:

- Переконатися чи потрібен переклад.
- Повідомити учасникам довжину траси та порядок визначення контрольного часу.
- Показати, яким чином буде подаватися стартовий сигнал
- Показати, як суддя буде показувати штрафи, відмови та дискваліфікацію та що відбуватиметься після дискваліфікації.
- Нагадати спортсменам, що вони *мусять* продовжувати забіг, якщо суддя не дасть сигнал зупинитися;
- Нагадати про наявність визначеної зони (за її наявності), де дозволено заохочувати собаку після завершення забігу.

9. СХЕМА ТРАСИ

А) Схема траси *мусить* бути виконана у масштабі та мусить бути доступною, за можливості у копіях, у день змагань.

В) Судді рекомендується використовувати якомога більше різних типів перешкод. На трасах аджиліті обов'язковим є використання трьох різних типів контактних перешкод (гора, бум та гойдалка). Слалом має використовуватися в кожній трасі. У кожній трасі має бути не менше 7 бар'єрів.

С) Перешкоди, що є у розпорядженні судді (14 бар'єрів із планками, 1 шина, 1 стіна, 1 бум, 1 гора, 1 гойдалка, слалом, 1 стрибок у довжину, 4 тунелі, один з яких має бути 3–4 метри завдовжки), є максимальною кількістю, яку суддя може використати в одній трасі.

Д) Першою перешкодою суддя повинен використовувати одиночний бар'єр, стіну, стрибок у довжину або шину, а останньою — одиночний або подвійний бар'єр, стіну, стрибок у довжину або шину (за умови, якщо це дозволяє система хронометражу).

Е) Дизайн траси повністю залежить від творчого бачення судді, але природна сторона ведення собаки має змінитися щонайменше двічі.

Приклади:

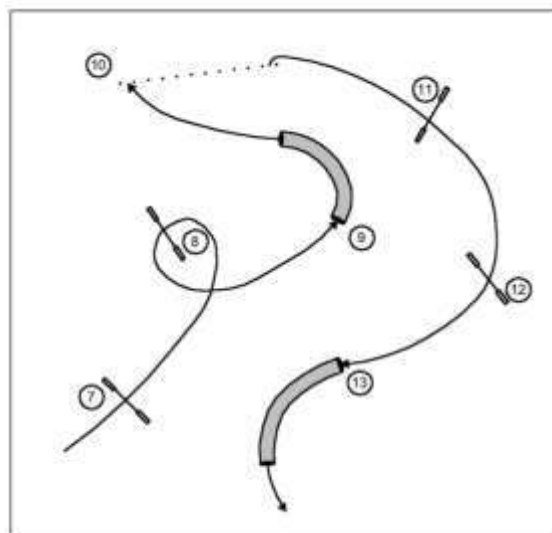
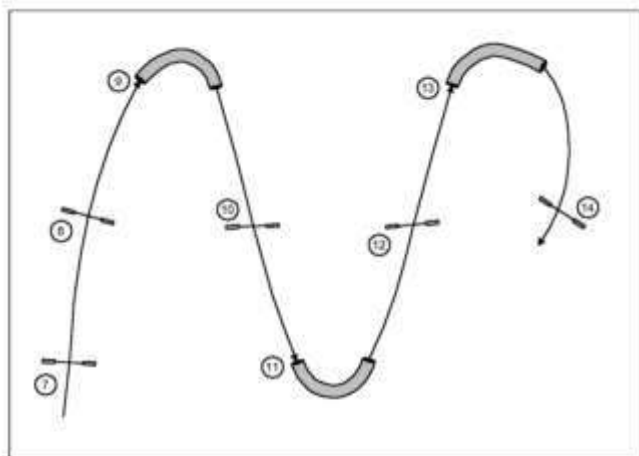

Е) Мінімальна відстань по траєкторії руху собаки між послідовними перешкодами має бути не меншою ніж 5 м. Максимальна пряма відстань по прямій між послідовними перешкодами не повинна перевищувати 7 м, а максимальна відстань по траєкторії руху собаки між послідовними перешкодами — не більше ніж 9 м.

Обидві відстані вимірюються від номінальної точки виходу собаки з однієї перешкоди до номінальної точки входу на наступну перешкоду. Для бар'єрів такими точками є центри планок. Для тунелів, контактних снарядів, слалому тощо — номінальні точки входу та виходу відповідних перешкод.

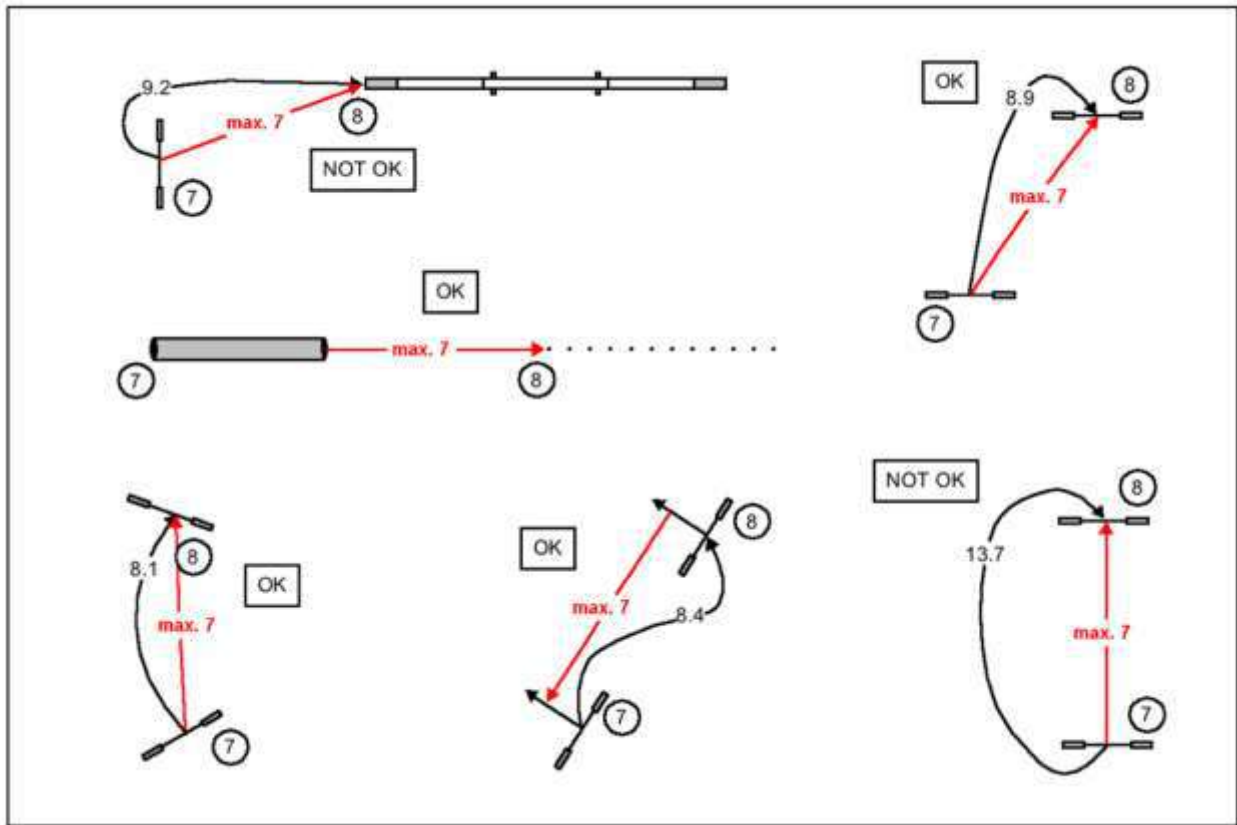

Відстань між перешкодами **мусить** вимірюватися по лінії, якою рухатиметься більшість собак, а не по тій лінії, яку суддя вважав би бажаною для дотримання правил. Суддя **мусить** усвідомлювати, що максимальна відстань між двома послідовними перешкодами не повинна перевищувати 7 м по прямій та 9 м на траєкторії руху собаки.

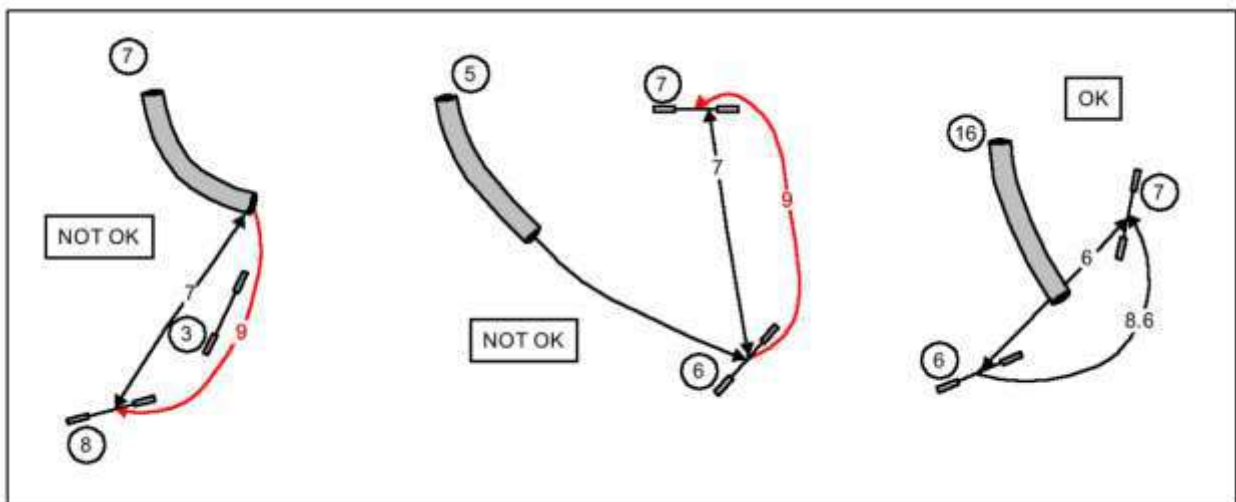

Лінія траєкторії собаки, позначена червоним, не є реалістичною. Реалістична траєкторія руху собаки, найімовірніше, перевищила б максимально дозволена відстань. Суддя має враховувати, що собаки з різних категорій за зростом часто біжать принаймні трохи різними траєкторіями.

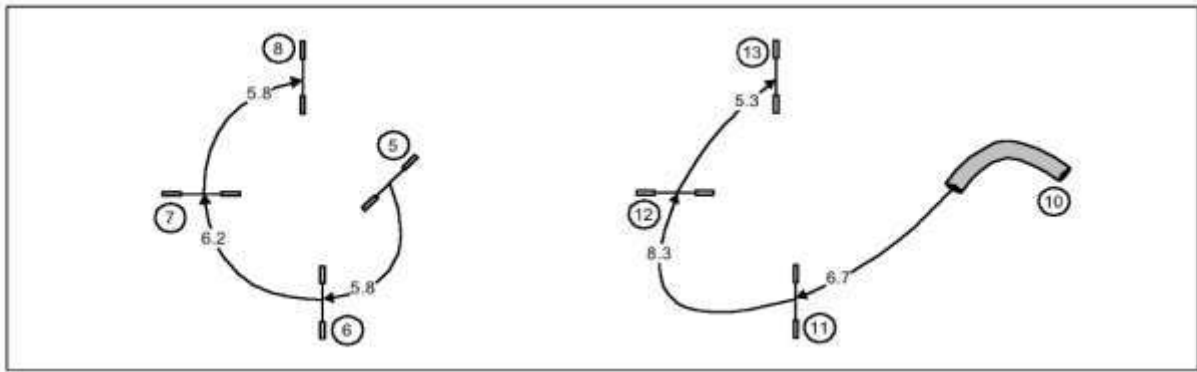

Послідовність 6–7–8 є точно такою самою, як і послідовність 11–12–13, але через інший підхід до перешкоди № 11 та вищу швидкість собаки відстані між 6–7 і 11–12 вже не однакові. Різниця у швидкості та підході змінює лінію руху собаки приблизно на два метри між 6–7 і 11–12.

Розглядаючи розміщення, відстань і кут між 6–7 справа є точно такими самими, як між

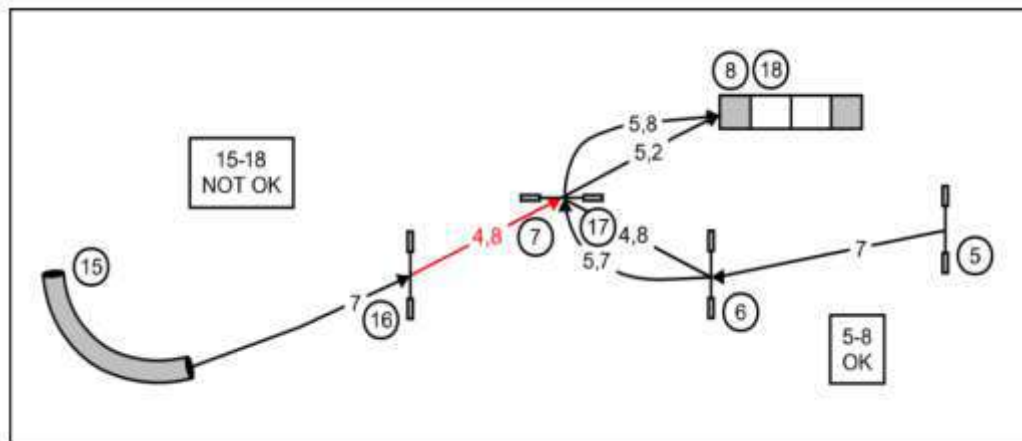

16–17 зліва. Починаючи справа (5), відстань між усіма перешкодами на траєкторії собаки відповідає правилам, а підхід до гори є безпечним.

Однак, починаючи зліва (15), більшість собак рухатимуться по лінії, де відстань між 16–17 є меншою, ніж передбачено правилами, і ситуація може бути небезпечною, оскільки собаки намагатимуться пройти гірку на великій швидкості та під поганим кутом.

Ф) 3 міркувань безпеки правила визначають, що собака **повинен** мати прямий підхід до стрибка у довжину, шини та подвійного бар'єра. Підхід і швидкість собаки також **мають** враховуватися щодо контактних перешкод, як показано у наведеному вище прикладі.

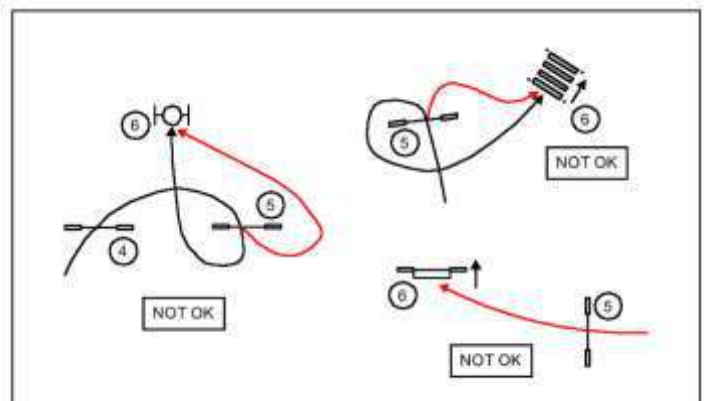

Приклади праворуч: усі три ситуації є небезпечними — у двох верхніх є дві можливі траєкторії, одна з яких може бути ризикованою. Суддя не **повинен** допускати ризику того, що собака вибере неправильну траєкторію. Нижній приклад є очевидно небезпечним сам по собі.

Г) Якщо до наступної перешкоди існують дві траєкторії, якими собака може рухатися, найкоротша з них **повинна** відповідати мінімальній відстані, визначеній у правилах

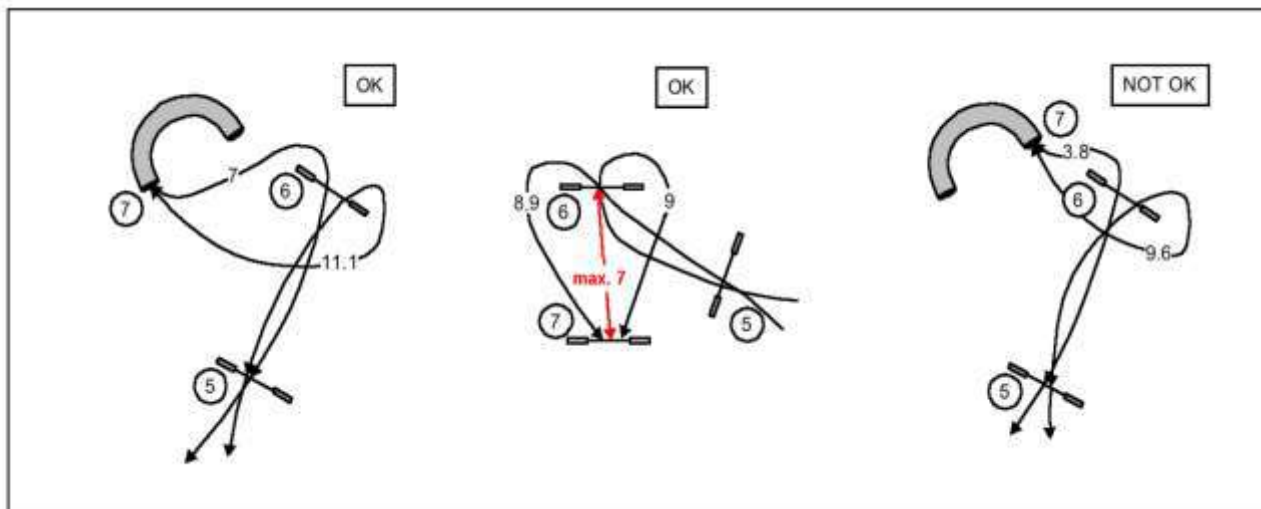

Н) Для забезпечення безпеки суддя повинен враховувати швидкість собаки під час підходу до перешкоди.

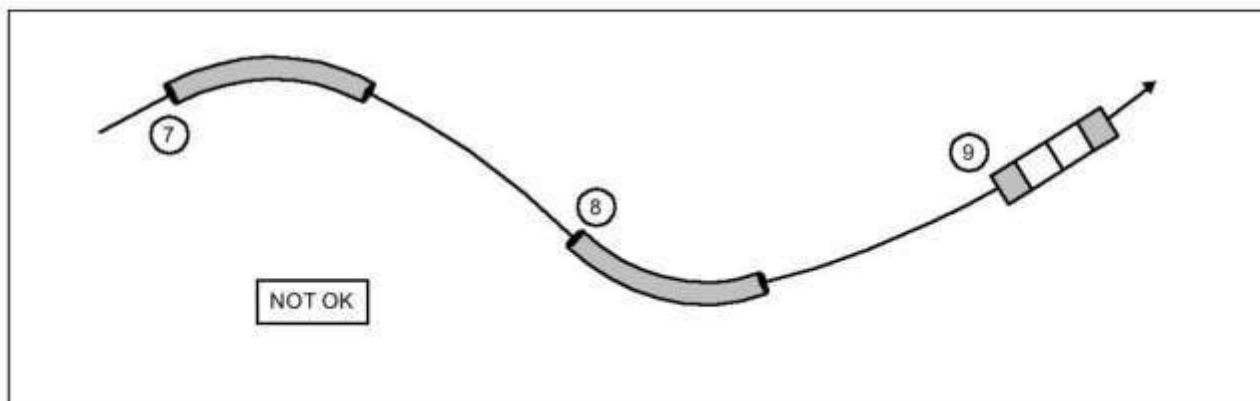
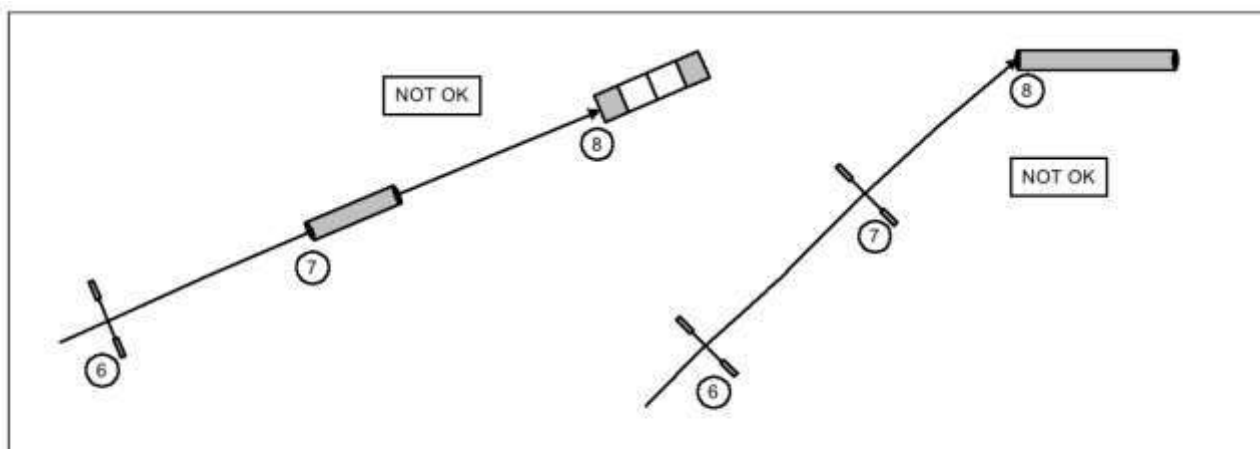

І) З міркувань безпеки стіну потрібно розміщувати так, щоб не було ризику, що собака вдариться об її конструкцію під час стрибка. Слід уникати різких поворотів та підходів з поганим кутом.

Прямі підходи до всіх перешкод, які повинні мати прямий підхід:

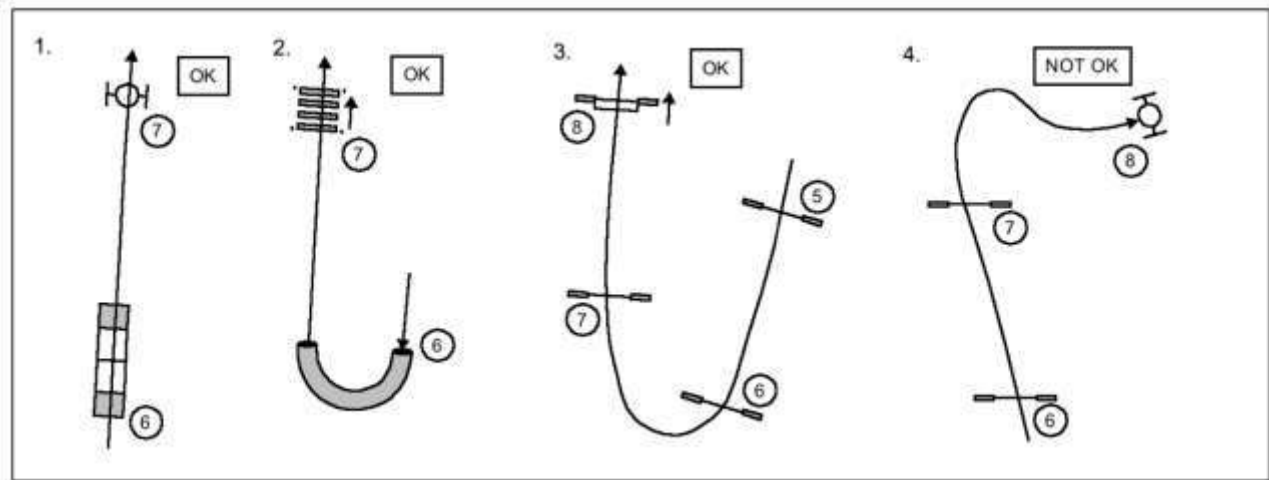

1. Прямий підхід до шини з контактної перешкоди = ДОБРЕ, дуже чітка ситуація

2. Прямий підхід до довгого стрибка з тунелю = ДОБРЕ, ще одна дуже чітка ситуація

3. Прямий підхід від 7 до роздвоєного бар'єра, собака вже має прямий підхід до подвійного бар'єра під час стрибка через 7 (лінія від точки приземлення до 7 забезпечує прямий підхід) = ДОБРЕ

4. Поганий підхід до шини = НЕ ДОБРЕ

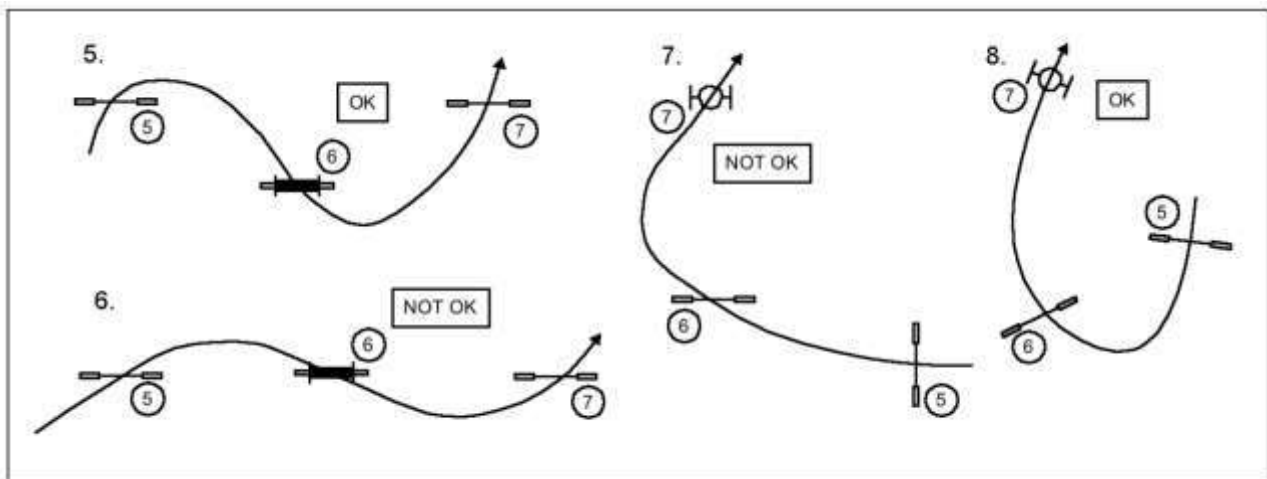

5. Лінія від точки приземлення до 6 забезпечує безпечний підхід до стіни = ДОБРЕ

6. У цій ситуації (серпантин) лінія від точки приземлення після 5 до 6 є занадто крутим підходом до стіни = ризик удару собаки об конструкцію = НЕ ДОБРЕ

7. Хоча бар'єр і шина розташовані один за одним по прямій, через лінію від 5 підхід до шини не є прямим = НЕ ДОБРЕ

8. Прямий підхід від 6 до шини. Після приземлення собака вже має прямий підхід до шини (лінія від точки приземлення до шини забезпечує прямий підхід) = ДОБРЕ

При плануванні підходів до перешкод, які **повинні** мати прямий підхід, необхідно враховувати як кут підходу, так і швидкість собаки після попередньої перешкоди.

Ж) Тунель / Шина

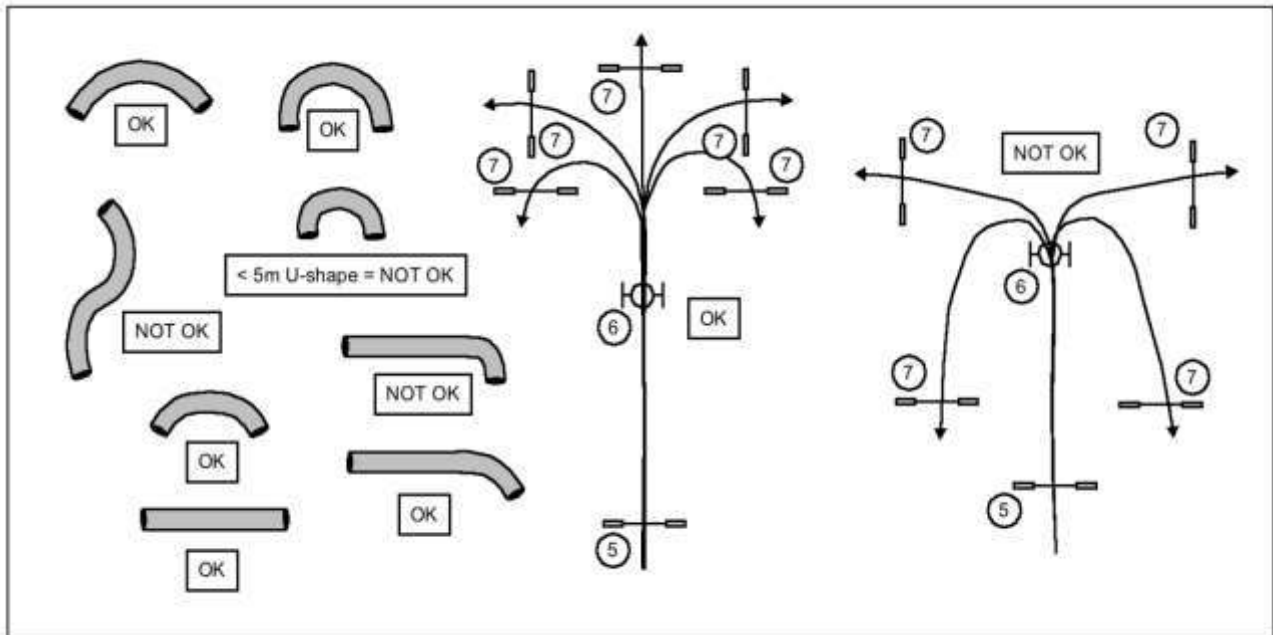

- Тунелі завжди повинні бути розтягнуті на повну довжину.
- Тунель можна згинати лише в одному напрямку — S-подібні форми заборонені.
- Тунелі коротші за 5 м не **можуть** мати поворот більше ніж 90° (прикладі зліва).
- Уникати різких поворотів після шини, навіть якщо шина використовується як перша перешкода.

К) Власники собак повинні мати можливість обходити кожен перешкоду з обох сторін. Відстань між двома перешкодами **має** бути не менше одного метра (тунель під бумом або гіркою є єдиним винятком). Навіть відстань між двома входами тунелю **можуть** бути мінімум 1 метр.

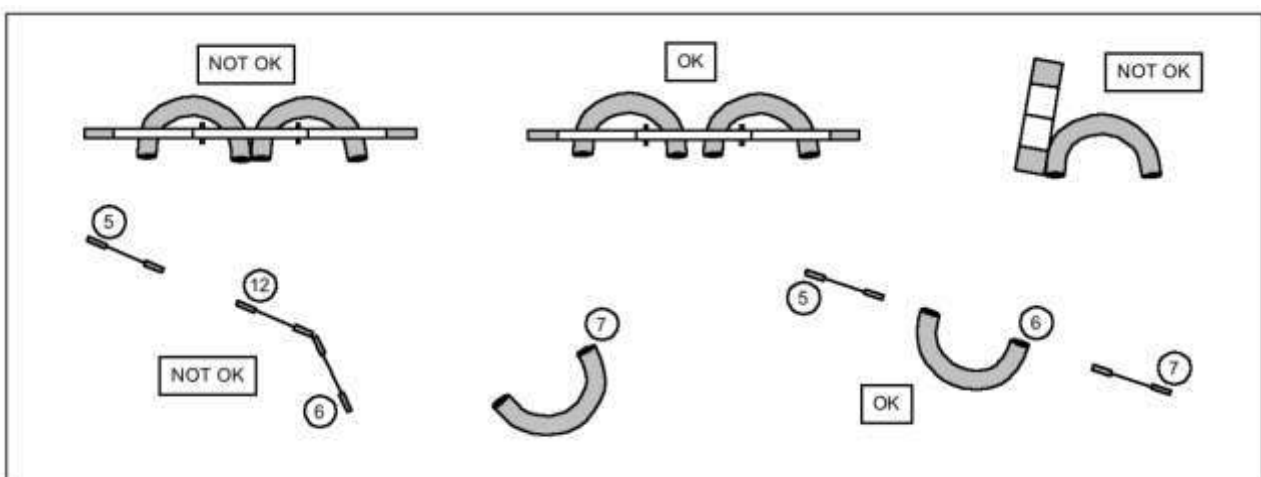

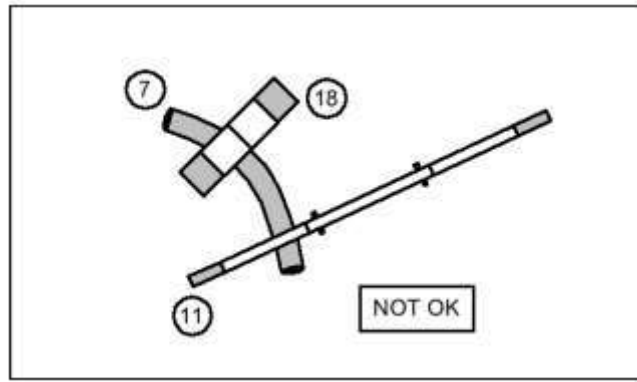

L) Перешкоди, окрім бар'єрів та подвійних бар'єрів, можна класифікувати як основні або другорядні:

Основні перешкоди: гора, бум, гойдалка, слалом.

Суддя завжди **мусить** намагатися перебувати на оптимальній відстані та мати чітку лінію огляду, під час проходження собакою перешкод (не заважаючи і не відволікаючи хендлера або собаку; бігу поруч із цими перешкодами **треба** уникати). Оцінювати основні перешкоди здалеку не рекомендується.

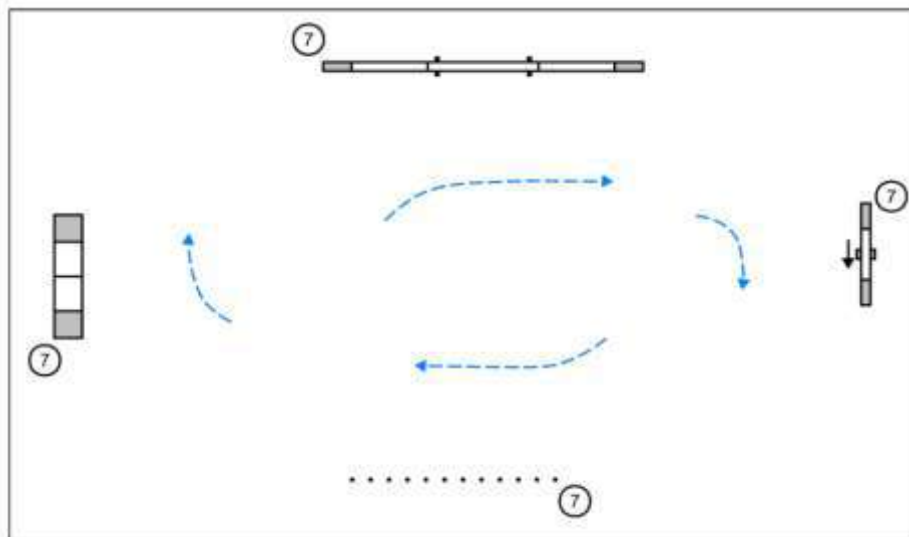

Допоміжні перешкоди: тунель, стіна, стрибок у довжину, шина

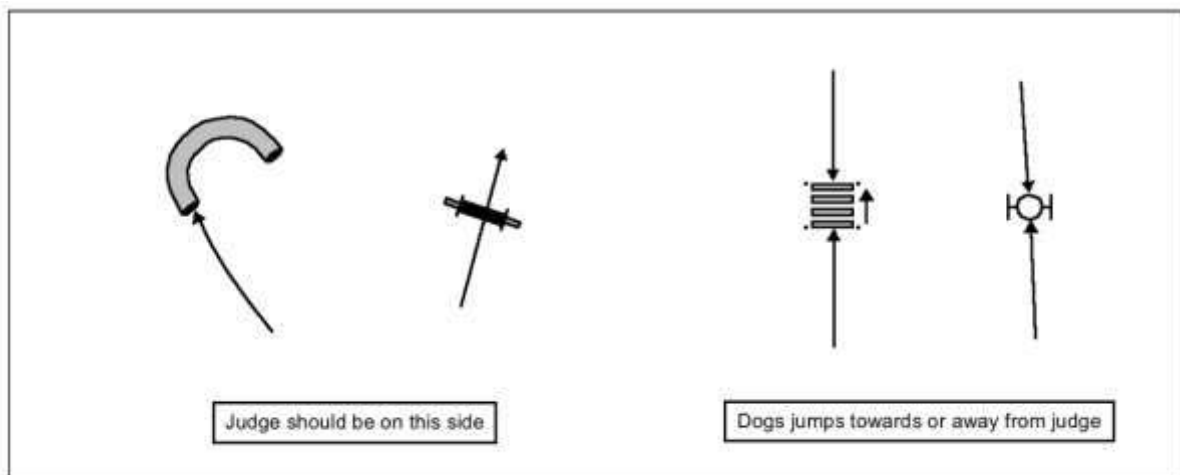

Для тунелів і стіни суддя **мусить** переконатися, що він перебуває у правильній позиції, щоб бачити будь-який пробіг повз, відхилення або неправильний вхід.

Щодо шини та довгого стрибка, суддя **мусить** мати можливість спостерігати, як собака стрибає на нього або від нього.

Складності з допоміжними перешкодами на трасі:

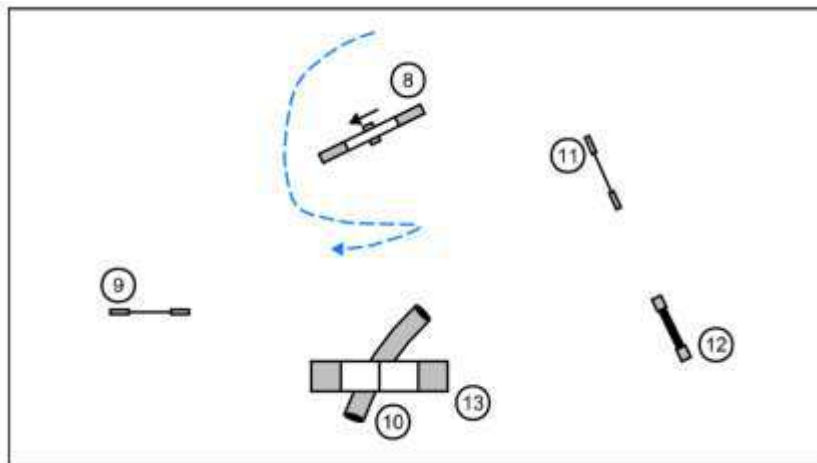

Суддя не може бачити вхід до тунелю (10) або можливі відмови біля стіни (12).

Інші перешкоди

Одиночні або подвійні бар'єри не створюють особливих проблем для судді. Він **мусить** перебувати під невеликим кутом до цих перешкод, щоб мати змогу бачити збиті планки або можливі відмови.

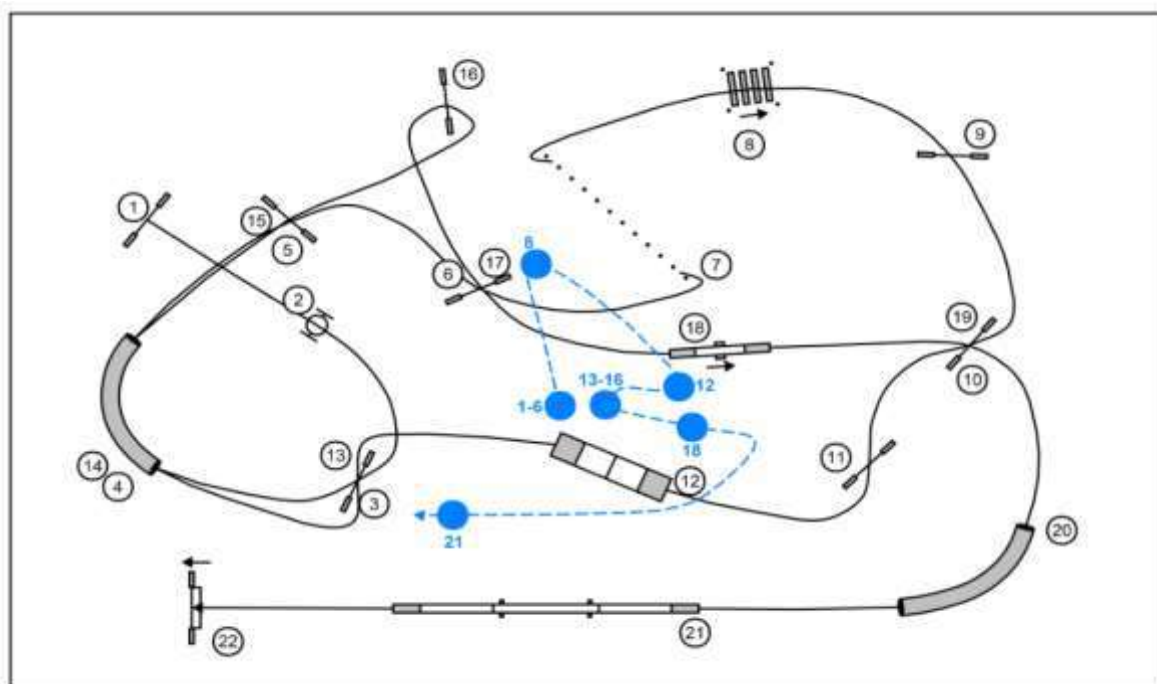

Навколо першої позначеної позиції (1–6) суддя чекає, поки собака увійде у слалом, потім слідує за собакою до позиції 8, де він перебуває під правильним кутом, щоб бачити стрибок у довжину. Далі він продовжує оцінювання, повільно пересуваючись до позиції 12, переходить до наступної позиції (13–16), звідки він може бачити контактну зону при спуску з гори та має хороший огляд входу в тунель і решти траси. Потім суддя трохи відступає до позиції 18, де він не заважає собаці і добре бачить гойдалку. Далі він рухається до контактної зони при спуску з буму (позиція 21). Звідти недалеко до першої позиції, щоб підготуватися до наступного учасника.

М) Положення щодо проєктування траси

- Під час оцінювання собаки схема траси **має** дозволяти судді рухатися у нормальному темпі.
- Ніколи не **має** виглядати так, що суддя не справляється зі швидкістю собаки.
- Траса **мусить** мати відповідний рівень складності.
- Добре спроектована траса **мусить** дозволяти хендлеру обрати більше ніж одну траєкторію руху принаймні один раз.
- Траса **мусить** бути плавною та безпечною. При плануванні безпеки суддя **мусить** враховувати перешкоди поза трасою.

Н) Слід уникати:

- Розташування двох контактних перешкод поспіль.
- Розташування слалому перед або після контактної перешкоди дозволяється, але суддя має усвідомлювати можливі труднощі оцінки такої комбінації.
- Різкі повороти на трасі, які змушують хендлера потрапляти на траєкторію руху судді — особливо після контактних перешкод і слалому.
- Використання подвійного бар'єра, стрибка у довжину та слалому більше одного разу на трасі.
- Менше ніж 6 (з основними перешкодами) або 8 перешкод (без основних перешкод) між першим та другим використанням одного й того ж бар'єра.

О) Траса **мусить** бути спроектована так, щоб:

- Перешкоди поза трасою не **становили** потенційної небезпеки для собаки (наприклад, непорозуміння або недостатній контроль над собакою може призвести до зіткнення з перешкодою поза трасою).
- Траса була цікавою для глядачів.
- Оцінювання не викликало проблем.
- Траса була плавною навіть для вищих класів (час проходження траси також може бути показником складності).

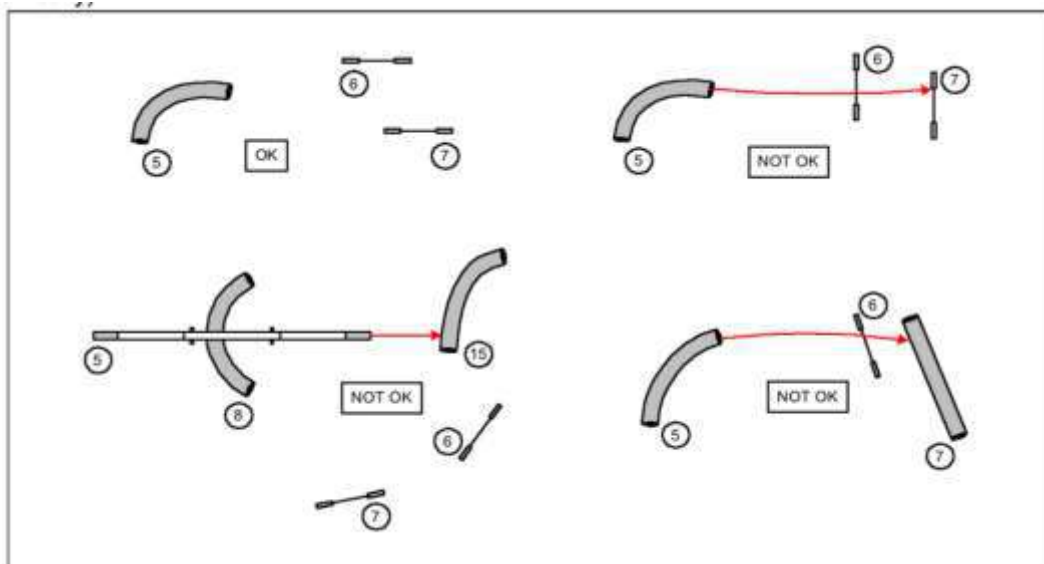

P) Час заощаджується коли:

- Траса скорочена.
- Вихід використовується оптимально, щоб наступний собака міг стартувати раніше.
- Старт і фініш розділені (хтось розташовує повідець собаки біля фінішу).
- Секретар та хронометрист розташовані поруч.
- Стартові/фінішні бар'єри розташовані поруч із входом/виходом рингу.
- Дизайн траси не дозволяє хендлеру занадто далеко відходити перед стартом собаки.

10. ПОБУДОВА ТРАСИ

Суддя **мусить** завжди використовувати всі введені стандартами FCI перешкоди, хоча б один раз протягом змагань рівня FCI

Суддя з аджиліті особисто контролює побудову траси.

Погодні умови чи покриття рингу можуть вимагати коригування дизайну траси або зниження висоти бар'єрів до мінімально дозволеної.

Суддя не **мусить** використовувати перешкоди що не відповідають правилам FCI.

З міркувань безпеки собак суддя мусить перевірити перешкоди щоб бути впевненим, що вони є безпечними. Несправні перешкоди не можна використовувати.

За можливості суддя **мусить** забезпечити, щоб всі позиції перешкод, які можуть бути зсунуті собаками під час руху, були відмічені.

Після брифінгу та після ознайомлення учасників із трасою не допускаються жодні зміни до траси або Максимального часу Траси (також не допускаються зміни Стандартного часу Траси, якщо він був оголошений суддею).

Обмежувачі, що позначають кути стрибка в довжину розміщені таким чином, що вони можуть бути повернені точно в ту ж позицію у разі їх збиття.

Номери **мають** бути розміщені таким чином, щоб не заважати руху собаки та хендлера під час забігу.

Тунель U-форми – єдина перешкода, де номер може бути розміщений посередині, щоб показати, що тунель можна долати з обох сторін, – в такому разі лінія перешкоди має бути однаковою для обох входів.

Тунелі мають бути завжди повністю розтягнуті (в повну довжину).

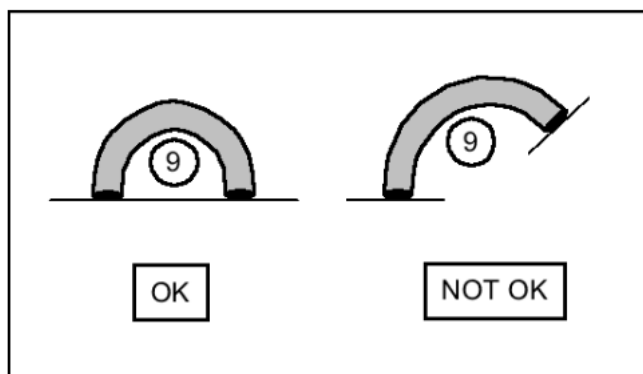

Перед ознайомленням із трасою (розминкою) суддя має переконатися, що:

- траса відповідає його очікуванням.
- вона відповідає схемі
- всі перешкоди стоять непохитно та, якщо необхідно, закріплені.

Перед першим забігом, суддя має запевнитися, що:

- всі помічники належним чином проінструктовані та перебувають на своїх місцях.
- всі перешкоди встановлені вірно.

11. СТАНДАРТНИЙ ЧАС ТРАСИ ТА МАКСИМАЛЬНИЙ ЧАС ТРАСИ

На міжнародних змаганнях з аджиліті (включно з AWC, EO, JOAWC, CACIAg) Стандартний час (SCT) визначається як час найшвидшого собаки з найменшою кількістю штрафів плюс 15 %, з округленням до найближчої секунди. Максимальний час (MCT) визначається шляхом ділення довжини траси на 2,5 м/с для аджиліті та 3,0 м/с для джампінгу.

Для визначення довжини траси рекомендується використовувати вимірювальне колесо (курвиметр) як найбільш точний метод.

Довжина траси вимірюється по траєкторії руху собаки. Суддя **повинен** виміряти ідеальну лінію, якою собака проходить трасу. В ідеалі вимірювання має починатися від центру кожної перешкоди. Суддя не зобов'язаний вимірювати довжину тунелю — її можна просто додати до виміряної довжини.

Щоб отримати найточніше значення довжини траси, рекомендується точно вимірювати довжину перешкод із контактними зонами та фактичну траєкторію руху собаки через слалом.

Якщо стандартний час траси встановлюється суддею, слід враховувати:

- Характер змагання.
- Рівень складності.
- Погодні умови.
- Стан поверхні рингу.

12. СУДДІВСТВО

Суддя бере на себе відповідальність за все що діється в рингу та він має бути впевненим, що все йде якомога злагоджено.

Хендлер може ввести собаку в ринг без повідця та нашійника, якщо він контролює собаку. Спортсмен може занести собаку в ринг, але перед стартом забігу собака має стояти на землі (не кидати і не підкидати його вперед або назад). Собака повинен стартувати зі **сторони початку подолання першої перешкоди**.

Суддя подає стартовий сигнал, коли собака правильно розташований.

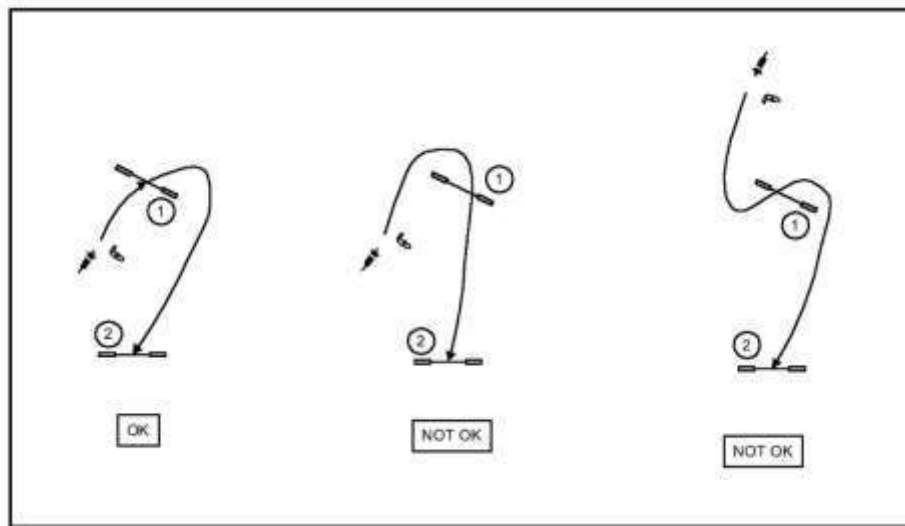

Проходження кожного собаки **повинно** оцінюватися правильно та послідовно. Для цього суддя завжди має перебувати у правильній позиції на трасі. Рекомендується кілька разів пройти суддівську траєкторію перед початком змагань.

Позиція судді не **повинна** заважати собаці або спортсмену, і суддя **повинен** стежити, щоб не перетинати шлях перед собакою чи спортсменом, коли вони рухаються до нього, **а також не опинятися між собакою та спортсменом. Крім того, суддя повинен уникати ситуацій, коли він дивиться прямо на наближення собаки, за винятком випадків, коли він перебуває далеко.**

Позиція протоколіста має дозволяти йому бачити суддю постійно. Проте протоколісту можна наказати переміститися, якщо це необхідно. Якщо суддя тимчасово виходить із поля зору протоколіста через перешкоду, наприклад, гірку, суддя **повинен** підняти руку достатньо довго, щоб переконатися, що протоколіст бачив сигнал.

Суддя ніколи не **повинен** відводити погляд від собаки, поки він перебуває в рингу, навіть після дискваліфікації.

Кожну спробу подолання перешкоди слід оцінювати. Спроба визначається як перебування собаки на відстані від перешкоди, з якої він повинен мати змогу пройти її правильно; однак також вважається спробою будь-яка фізична взаємодія з перешкодою.

Винятки: проходження собаки над тунелем, через слалом або під бумом / гіркою, коли після відмови повертається до хендлера.

13. СУДДІВСТВО СПЕЦИФІЧНИХ ПЕРЕШКОД (КОМБІНАЦІЙ)

13.1 БАР'ЄР

Штраф фіксується, коли собака зміщує планку так, що вона більше не знаходиться на початковій висоті (планка не обов'язково повинна впасти на землю, щоб зафіксувати штраф).

Дискваліфікація відбувається, коли собака руйнує бар'єр, наприклад, якщо вона:

- збиває планку будь-яким іншим способом, крім стрибка через неї (наприклад, якщо собака зачіпає планку хвостом, проходячи під бар'єром),
- збиває крила бар'єра, який доведеться проходити ще раз пізніше на трасі.

Примітка: якщо разом зі збитою планкою падає також тримач планки, це вважається лише штрафом.

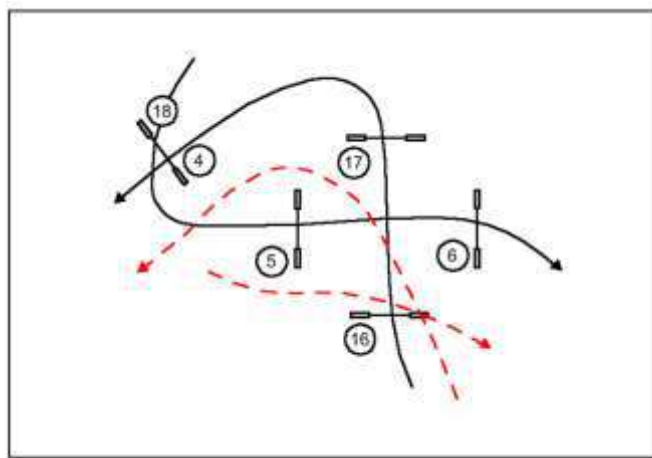

Приклади:

- Собака збиває планку № 4 = штраф. Дискваліфікації немає, незалежно від того, чи вистачає часу на відновлення бар'єру.
- Собака руйнує № 4 (крило падає) = дискваліфікація, незалежно від того, чи вистачає часу на відновлення бар'єру.
- Спортсмен збиває № 16, поки собака стрибає через № 6 = дискваліфікація.
- Спортсмен збиває планку № 16, поки собака стрибає через № 16 = штраф, якщо не можна на 100% визначити, хто збив планку. Якщо очевидно, що планку збив спортсмен = дискваліфікація.
- Спортсмен збиває або руйнує № 16, поки собака стрибає через № 17 = дискваліфікація.
- Спортсмен торкається бар'єра, але переваги не отримано = штраф не фіксується.
- Собака руйнує № 18 (крило падає) = штраф.

13.2 ЗОНОВІ ПЕРЕШКОДИ

- Судді **рекомендується** зосереджувати увагу на контактній зоні, щоб визначити, чи торкнувся собака її будь-якою частиною лапи. Це надійніше, ніж спостерігати за собакою в цілому, оскільки задня лапа може торкнутися зони в момент сходу з перешкоди.

- *На гойдалці собака повинен торкнутися контактної зони, а гойдалка має торкнутися землі до того, як собака покине перешкоду, рухаючись безперервно.*
- Собаці не можна поставити штраф за зупинку, рух назад, розворот або рух у неправильному напрямку поки це відбувається безпосередньо на перешкоді. Собака мусить, звісно ж, подолати перешкоду правильно та в правильному напрямку. Східна зона оцінюється коли собака залишає перешкоду, навіть якщо собака торкнувся зони до руху назад.
- Собака може зупинитися на зонній перешкоді, навіть якщо він частково знаходиться на землі.
- У разі коли собака залишає перешкоду, тобто торкається землі всіма 4-ма лапами, будь-яке повторне торкання лапою перешкоди оцінюється як дискваліфікація.
- На бумі та горі: собака повинен торкатися вхідного трапу всіма чотирма лапами; у разі невиконання — дискваліфікація.

13.3 СТИБОК В ДОВЖИНУ

Обмежувачі в чотирьох кутах стрибка в довжину, служать лише допоміжним орієнтиром для судді. Вони допомагають визначити, чи пройшов собака перешкоду правильно. Тому не фіксується штраф, якщо собака або спортсмен торкаються або збивають один із цих обмежувачів, навіть якщо це спричиняє падіння одного з елементів стрибка в довжину.

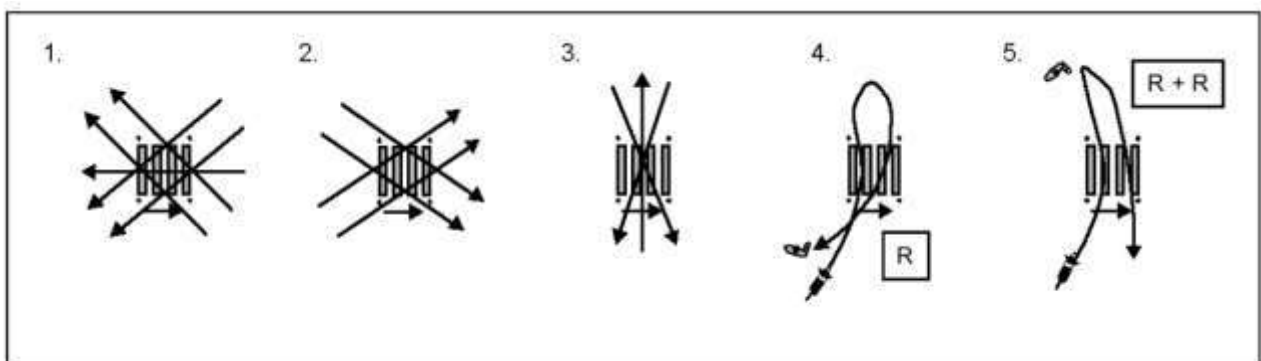

Приклади:

1. Собака стрибає через стрибок в довжину в неправильний бік = Дискваліфікація.
2. Собака стрибає через стрибок в довжину (але не прямо) в правильний бік = Відмова.
3. Собака стрибає через стрибок в довжину збоку = Відмова.
4. Собака стрибає через стрибок в довжину збоку та повертається до спортсмена збоку = Відмова (не Відмова+Відмова).
5. Собака стрибає через стрибок в довжину по напрямку до спортсмена, потім спортсмен відправляє собаку на другу спробу і він стрибає збоку знову = Відмова+Відмова.

13.4 СЛАЛОМ

Якщо собака залишає лінію, яка дозволяє продовжувати рух слаломом, більш ніж на довжину власного тіла – оцінюється як штраф. Щодо входу до слалому, слід враховувати додаткову довжину цієї лінії у випадку, якщо собака швидкий та якщо кут входу до слалому гострий.

Зворотне проходження слалому (більше ніж 2 послідовні палки) призводить до дискваліфікації.

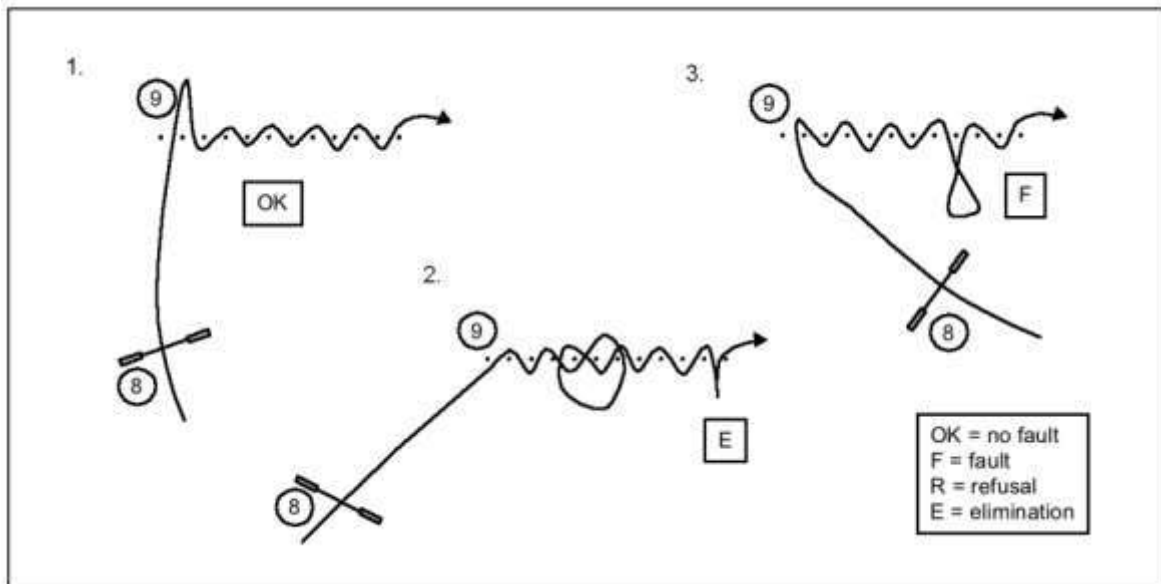

Приклади:

1. Додаткова довжина лінії руху дозволена, оскільки кут входу до слалому – гострий = ОК
2. Правильний вхід, помилка посередині слалому не виправлена належним чином та згодом собака продовжує рух слаломом повернувшись неправильно і виходить з неправильного боку = Дискваліфікація
3. Собака виходить з слалому більш ніж на довжину власного тіла = Штраф

13.5 ШИНА

Якщо шина розкривається, поки собака її проходить, але сама закривається = Штраф.

Якщо собака розкриває шину будь-яким іншим способом, крім стрибка через неї = Дискваліфікація (наприклад, якщо собака проходить під шиною і зачіпає її хвостом).

14. ОЦІНЮВАННЯ СИТУАЦІЙ

14.1 ВІДМОВИ ТА ПОДАЛЬШЕ ОЦІНЮВАННЯ

Собака може отримати відмову (за зупинку перед перешкодою, відхилення від перешкоди або проходження повз перешкоду) лише тоді, коли він перебуває зі сторони перешкоди, з якої її слід проходити.

Головний принцип оцінювання відмов:

- Якщо суддя думає «чому не почав подолання?» = Відмова

- Якщо суддя вважає, що собака не знаходиться у зоні початку подолання перешкоди = ОК

Зона початку подолання перешкоди:

Зона на траєкторії руху собаки, перед перешкодою, з якої собака може успішно подолати цю перешкоду, називається «Зона початку подолання перешкоди» (take-off area), далі «зона подолання». Собака отримує відмову, якщо він відвертається від перешкоди в зоні подолання або входить у зону подолання і залишає її, не подолавши перешкоду. Кожну спробу подолання перешкоди слід оцінювати.

Розмір зони подолання залежить від типу перешкоди. Наприклад, для бар'єрів зона подолання приблизно є напівкруглою площею з діаметром трохи ширшим за ширину стрибка зі сторони, з якої він має бути подоланий. Для тунелів, контактних перешкод та слалому зона початку — це область поблизу стартової точки перешкоди, з якої суддя вважає, що собака може підійти та почати проходження перешкоди. Розмір зони подолання також залежить від розміру/кроку собаки, його швидкості та напрямку підходу до перешкоди.

Виняток при оцінюванні відмов: собака, що проходить тунель, слалом або під бумом/гіркою, коли після відмови повертається до спортсмена.

Приклад: приблизна форма зони початку

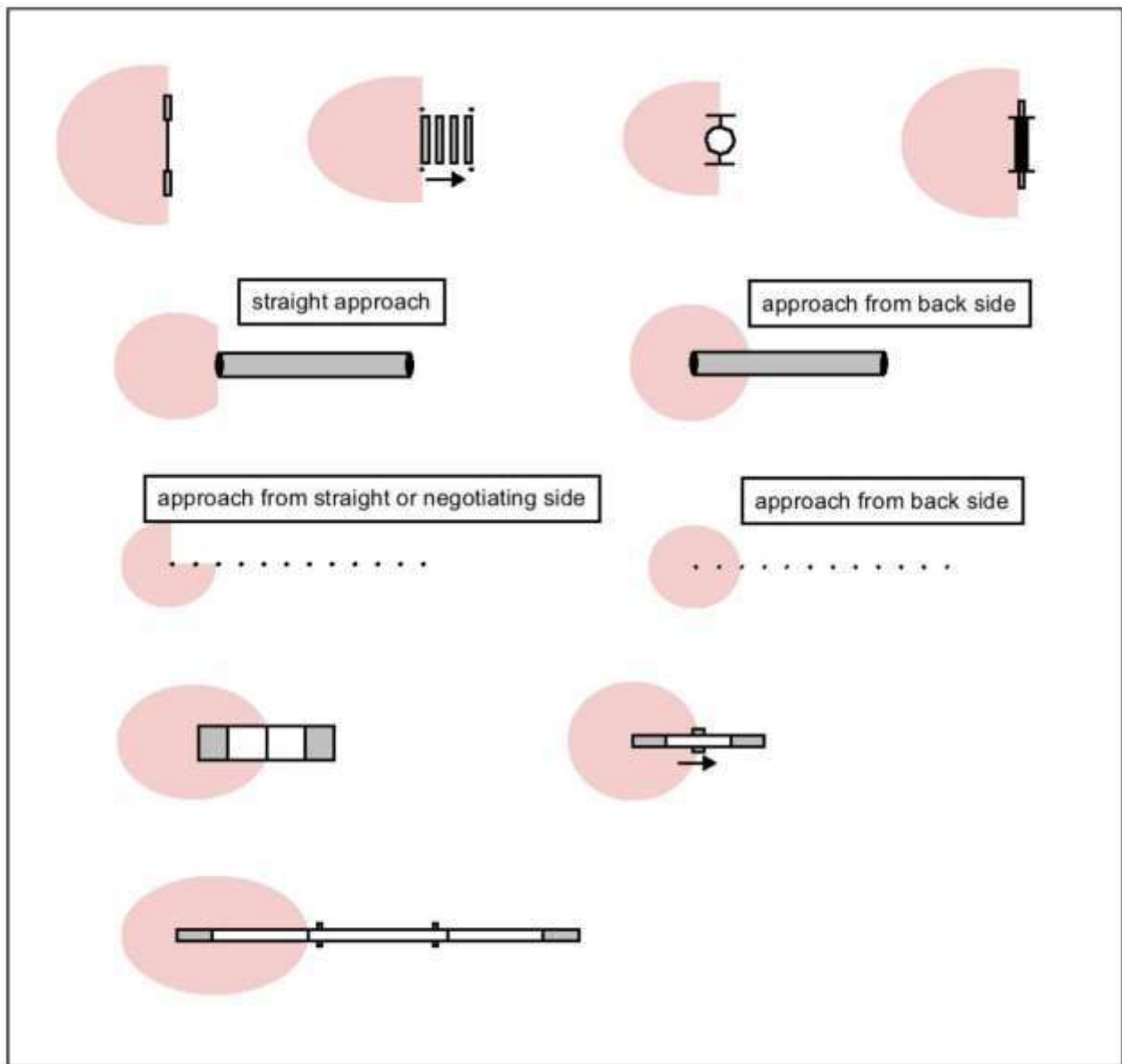

Зверніть увагу: кожного разу, коли собака робить спробу подолати перешкоду, йому все одно може бути зафіксована відмова, навіть якщо він не входить у зону подолання (наприклад, проходячи повз перешкоду, відвертаючись від неї або пробігаючи перед нею, не подолавши її).

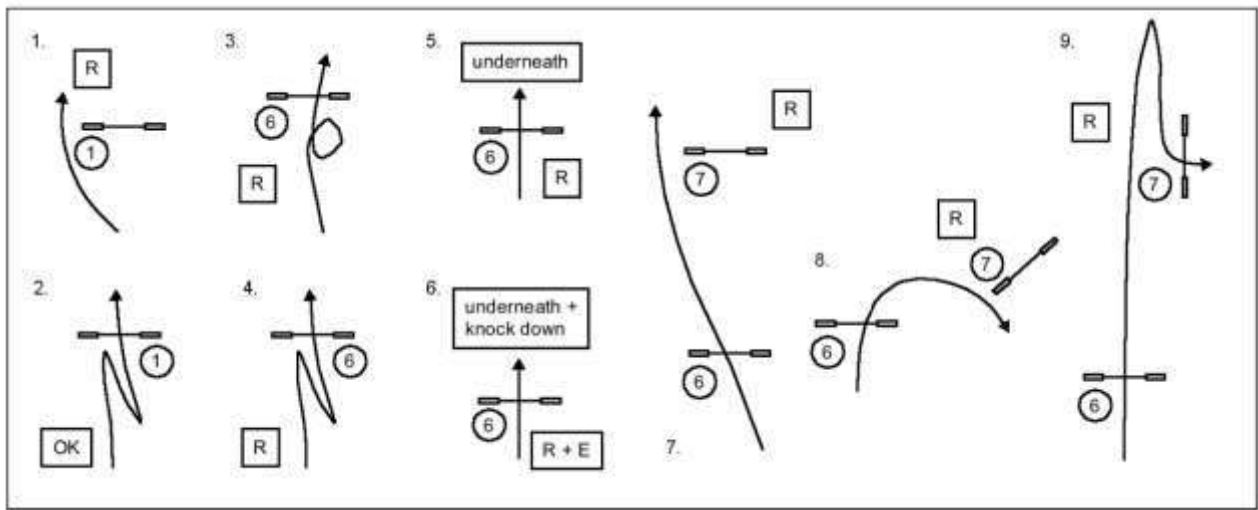

Приклади:

1. Собака пробігає повз перший бар'єр = Відмова
2. Собака підходить до першого бар'єру та відходить назад перед стартом = ОК
3. і 4. Собака зупиняється перед перешкодою або відвертається від неї на трасі = Відмова
5. Собака пробігає під бар'єром = Відмова
6. Собака пробігає під бар'єром, збиває планку, руйнуючи перешкоду під час її подолання = Відмова + Дискваліфікація (дискваліфікація)
7. і 8. Собака пробігає повз наступну перешкоду, не подолавши її = Відмова
9. Собака пробігає перед наступною перешкодою, не подолавши її = Відмова

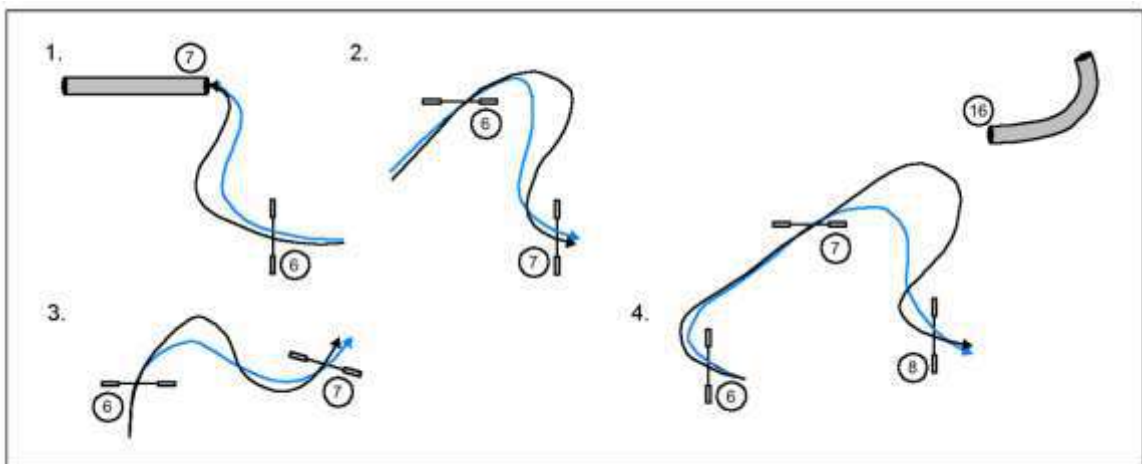

Приклади:

- 1, 2 та 3. Собаки з коротким кроком та повільні собаки приземляться перед наступною перешкодою та можуть бігти до перешкоди. Собаки з широким кроком та дуже швидкі собаки приземляться перед наступною перешкодою, але через форму їхнього тіла або швидкість вони не можуть одразу повернути до наступної перешкоди = ОК.
4. Більш екстремально, але собака приземляється в зоні, де він не може піти до правильної перешкоди = ОК

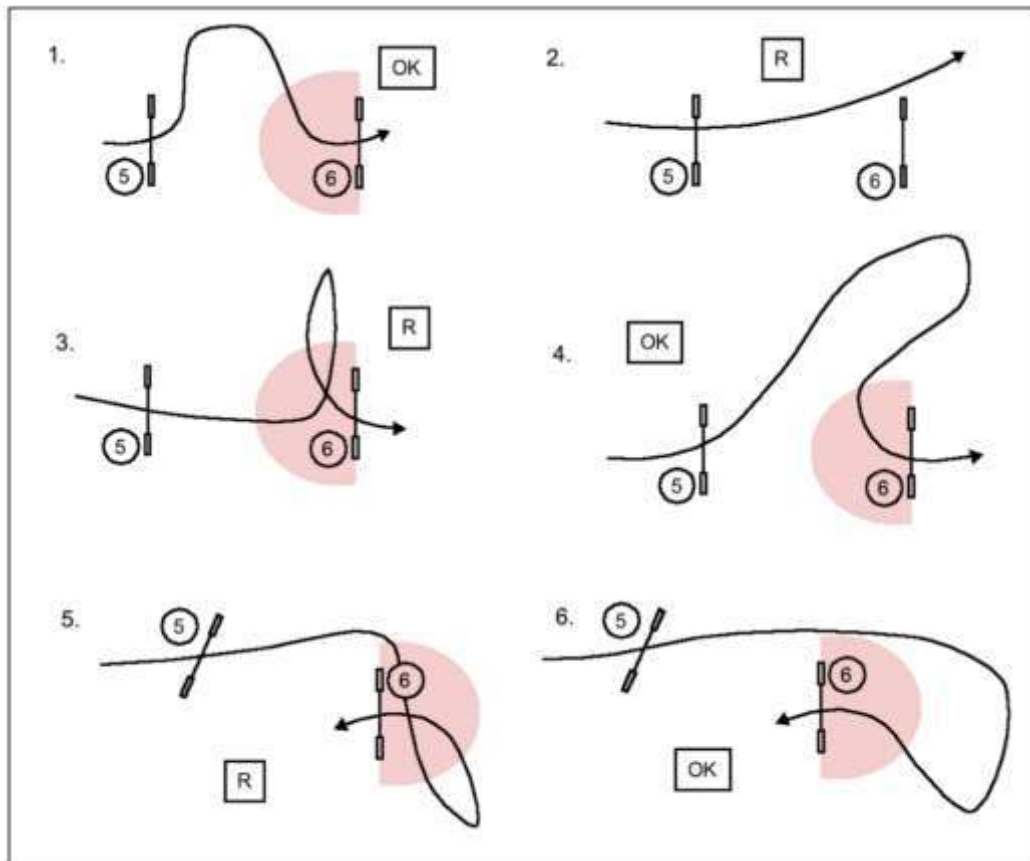

Приклади:

1. Собака входить у зону подолання та долає перешкоду = ОК
2. Собака пробігає повз перешкоду = Відмова
3. Собака відвертається від перешкоди всередині зони подолання, де він повинен був подолати перешкоду = Відмова
4. Собака пробігає далеко від перешкоди, перед входом у зону подолання = ОК
5. Собака проходить перед перешкодою, входить у зону подолання та виходить, не подолавши перешкоду = Відмова
6. Собака проходить перед перешкодою, входить у зону подолання та проходить перешкоду = ОК

Приклад:

В прикладі праворуч, спортсмен залишається позаду та відсилає собаку долати тунель (перешкода 13). Собака стрибає через тунель (Відмова) та повертається до спортсмена. Спортсмен відсилає собаку знову – результат такий само. Відтоді як це вже друга спроба подолати перешкоду: друга відмова. Собаку відсилають втретє і нарешті він заходить в тунель.

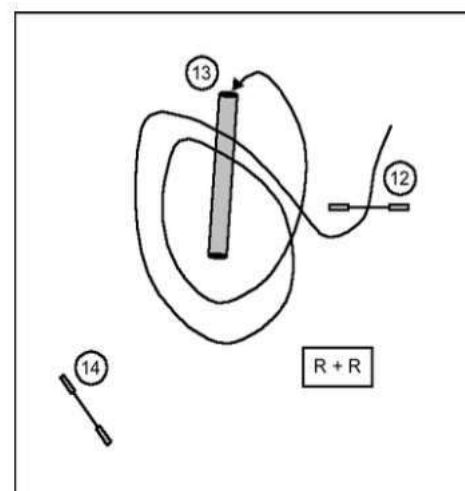

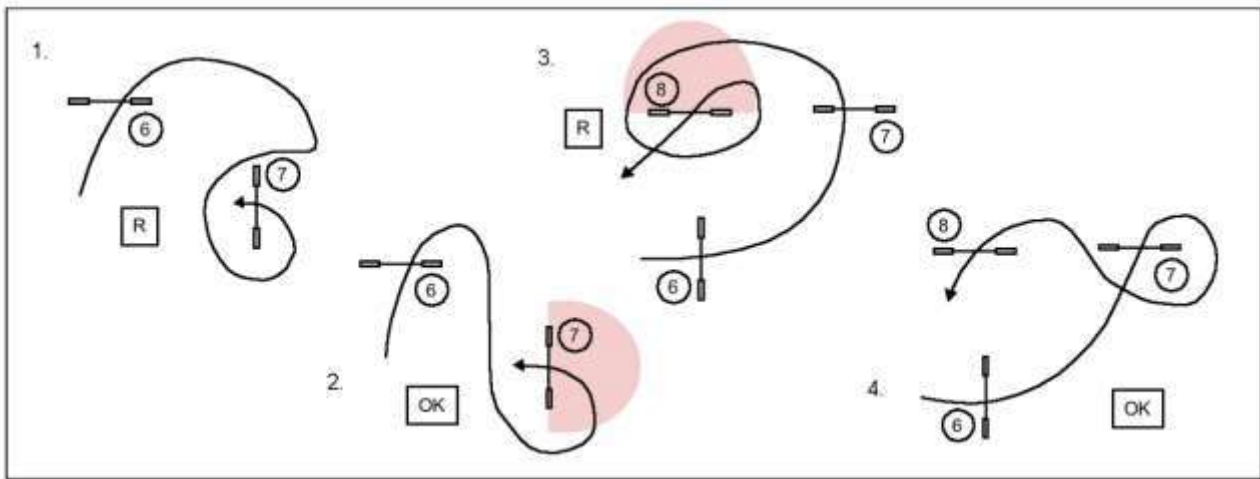

Приклади:

1. Собака приземляється позаду наступної перешкоди і, наближаючись до неї, проходить повз = Відмова
2. Собака приземляється позаду наступної перешкоди і жодного разу не заходила у зону подолання = ОК
3. Собака приземляється перед наступною перешкодою (8) і проходить через зону подолання, не подолавши перешкоду = Відмова
4. Собака приземляється перед наступною перешкодою (8), але розвертається у неправильному напрямку і опиняється в зоні, звідки неможливо коректно підійти до правильної перешкоди = ОК

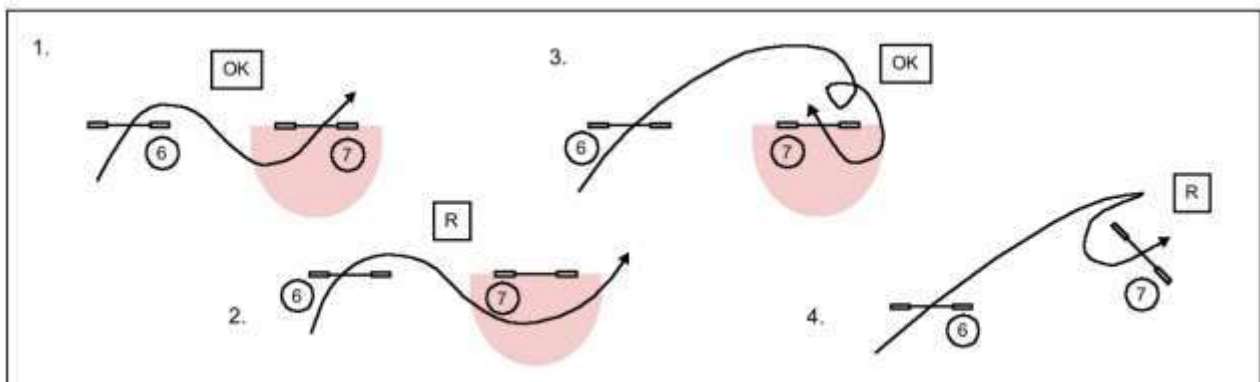

Приклади:

1. Собака приземляється позаду наступної перешкоди, проходить через зону початку і долає перешкоду = ОК
2. Собака приземляється за наступною перешкодою і проходить через зону початку, не подолавши перешкоду = Відмова
3. Собака приземляється за наступною перешкодою, втрачає час, роблячи розворот, після чого входить у зону подолання і долає перешкоду = ОК
4. Собака приземляється перед наступною перешкодою і пробігає повз неї, не подолавши = Відмова

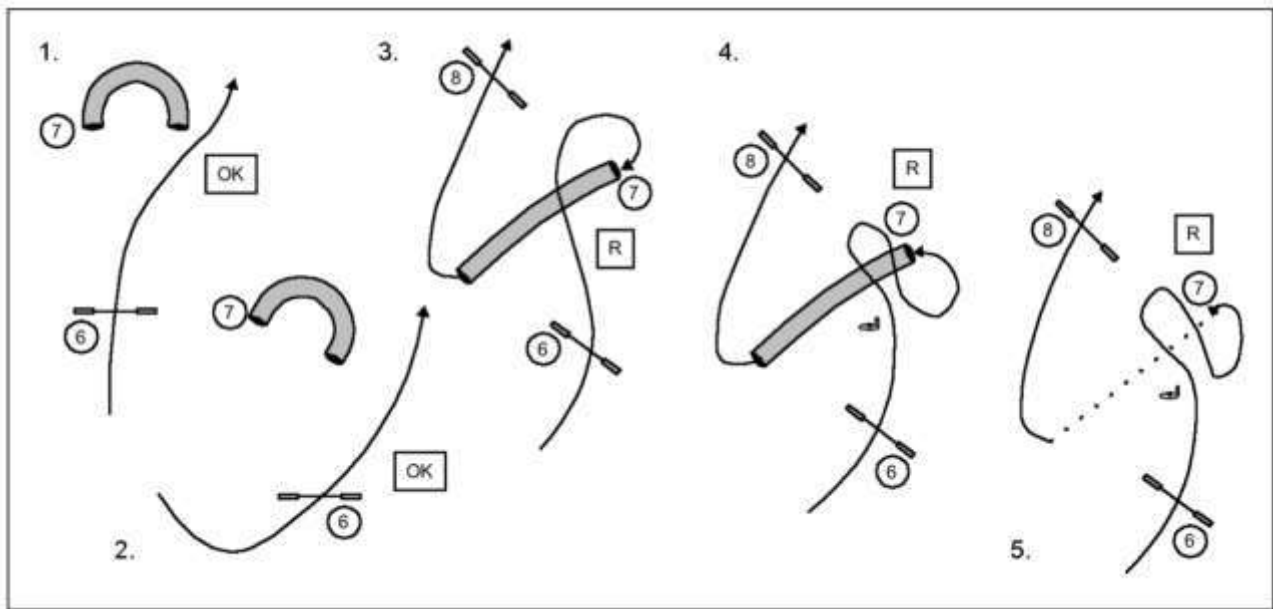

Приклади:

1. Собака приземляється перед наступною перешкодою (тунель) і проходить тунель зі сторони неправильного входу = ОК
2. Собака приземляється перед наступною перешкодою (тунель), але опиняється в зоні, звідки не може піти до правильної перешкоди = ОК
3. Собака приземляється позаду наступної перешкоди (тунель), перестрибує її і потім входить у тунель = Відмова (не Дискваліфікація за неправильну траєкторію)
4. Собака приземляється позаду наступної перешкоди (тунель), перестрибує її двічі і потім входить у тунель = Відмова (не Відмова+Відмова, оскільки собака робить лише одну спробу на перешкоді, і не Дискваліфікація за неправильну траєкторію)
5. Собака приземляється позаду наступної перешкоди (слалом), проходить її двічі (другий раз при поверненні до спортсмена) і потім проходить знову = Відмова (не Відмова+Відмова, оскільки собака робить лише одну спробу на перешкоді, і не Дискваліфікація за неправильну траєкторію)

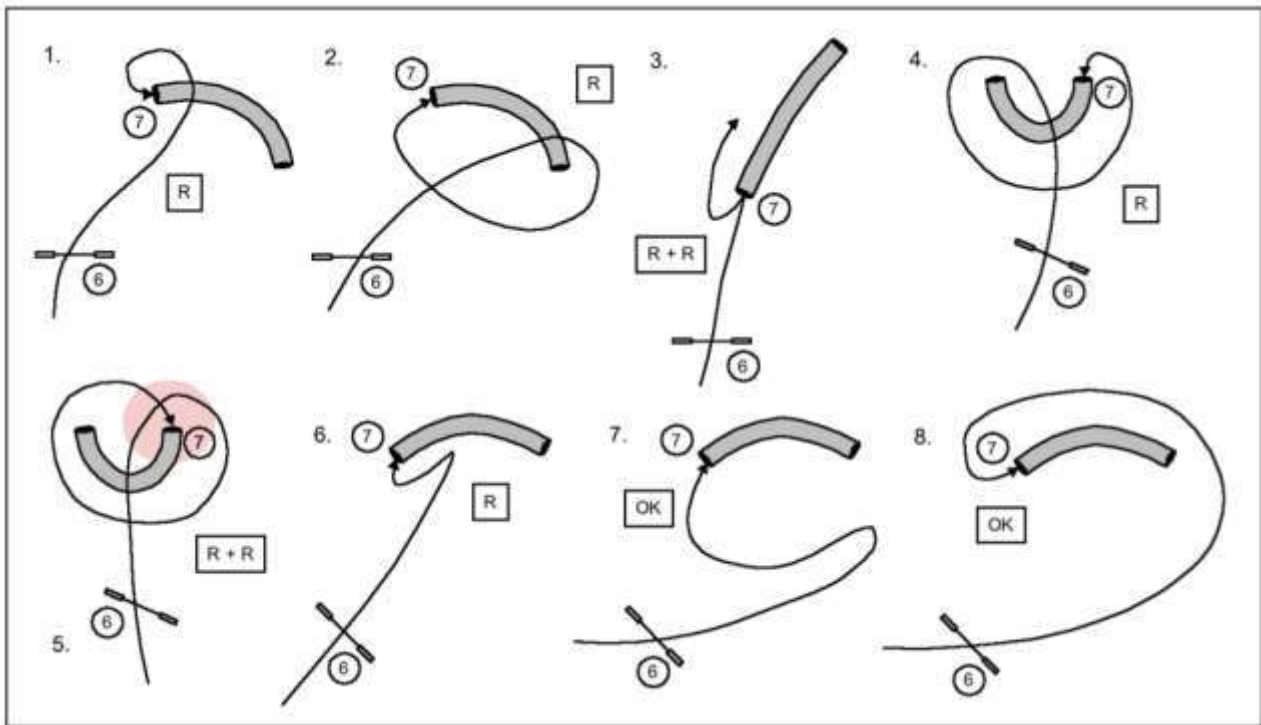

Приклади:

1 і 2. Собака приземляється перед наступною перешкодою (тунель) і перестрибує перешкоду, яку має пройти = Відмова (не Дискваліфікація)

3. Собака правильно проходить тунель, повертається назад (Відмова), а потім пробігає повз тунель (2-га Відмова) = Відмова + Відмова

4. Собака перестрибує тунель (Відмова), відвертається від входу в тунель = Відмова

5. Собака перестрибує тунель (Відмова), повертає до входу в тунель і проходить через зону початку, не подолавши перешкоду (2-га відмова) = Відмова + Відмова

6. Собака приземляється перед наступною перешкодою (тунель) і проходить повз вхід у тунель = Відмова

7 і 8. Собака приземляється перед наступною перешкодою (тунель), але опиняється в зоні, звідки не може піти до правильної перешкоди = ОК

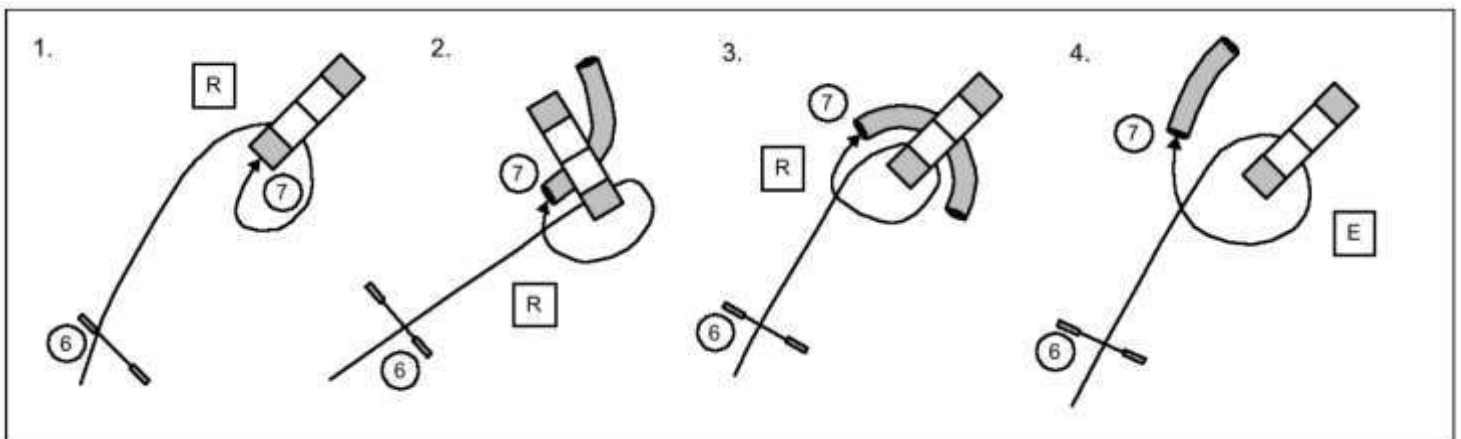

Приклади:

1. Собака приземляється перед наступною перешкодою (гора) і проходить під перешкодою, яку повинен пройти = Відмова (не Дискваліфікація)
- 2 і 3. Собака приземляється перед наступною перешкодою (тунель) і проходить під перешкодою, яку не можна проходити (гора). Проте в цій ситуації, створеній суддею, собака не міг цього уникнути = Відмова (не Дискваліфікація)
4. Собака приземляється перед наступною перешкодою (тунель) і проходить під перешкодою, яку не можна проходити (гора) = Дискваліфікація

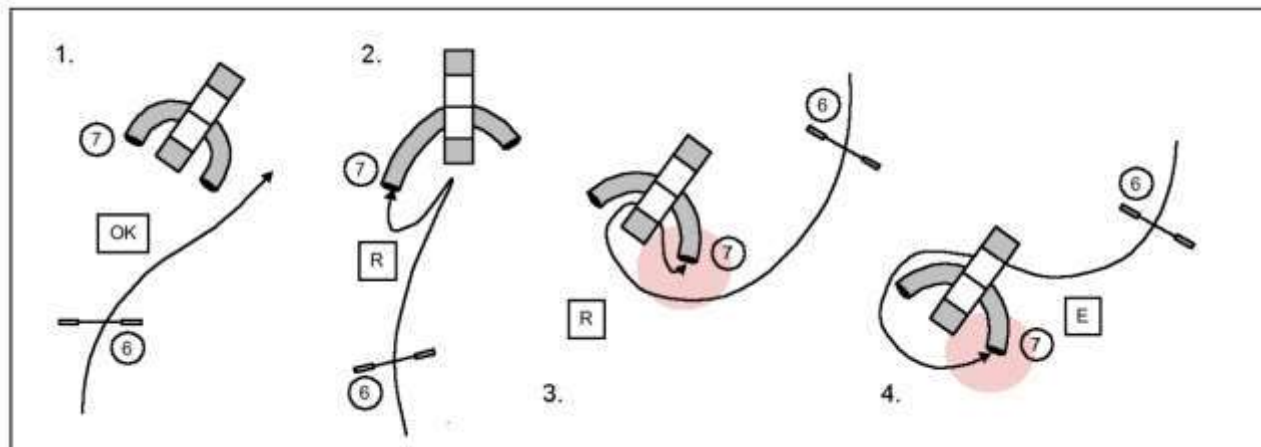

Приклади:

1. Собака приземляється перед наступною перешкодою (тунель) і проходить тунель зі сторони неправильного входу = ОК
2. Собака приземляється перед наступною перешкодою (тунель) і, прямувавши до неправильної перешкоди (гора), проходить повз тунель = Відмова (собака бачить тунель під час підходу до гірки-А)
3. Собака приземляється позаду наступної перешкоди (тунель), проходить через зону початку тунелю і проходить під перешкодою, яку не можна проходити (гора). Проте в цій ситуації, створеній суддею, собака не міг цього уникнути = Відмова (не Дискваліфікація)
4. Собака приземляється позаду наступної перешкоди (тунель) і, перед входом у зону початку тунелю, проходить під перешкодою, яку не можна проходити (гора) = Дискваліфікація

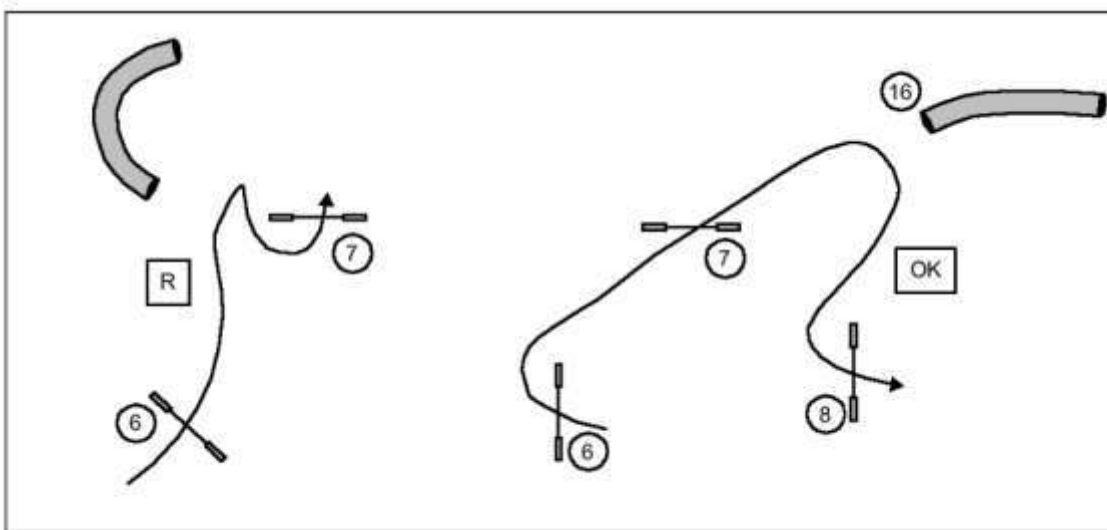

Приклади:

Відмова із/без спроби піти до неправильної перешкоди.

Ліворуч: Собака приземляється перед наступною перешкодою (7) і проходить повз, прямувавши до неправильної перешкоди = Відмова

Праворуч: Собака приземляється перед наступною перешкодою (8) і перебуває в зоні, звідки не може піти до правильної перешкоди = ОК

Ці дві ситуації зрозумілі, усі проміжні випадки суддя повинен вирішувати на місці. Якщо собака стоїть на місці або розвертається в зоні подолання, йому буде зафіксована відмова.

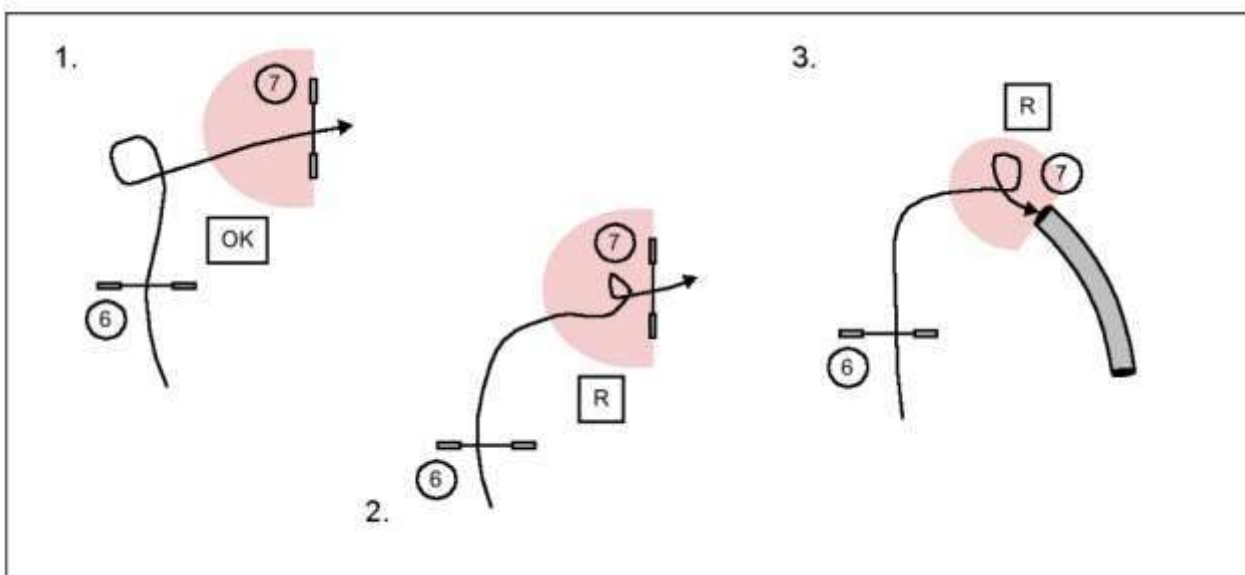

Приклади:

1. Собака розвертається в зоні, звідки не може здійснити перестрибнути бар'єр 7 = ОК

2. Собака розвертається в зоні, де він повинен стрибнути = Відмова

3. Собака розвертається в зоні, де має увійти у тунель (зона подолання) = Відмова

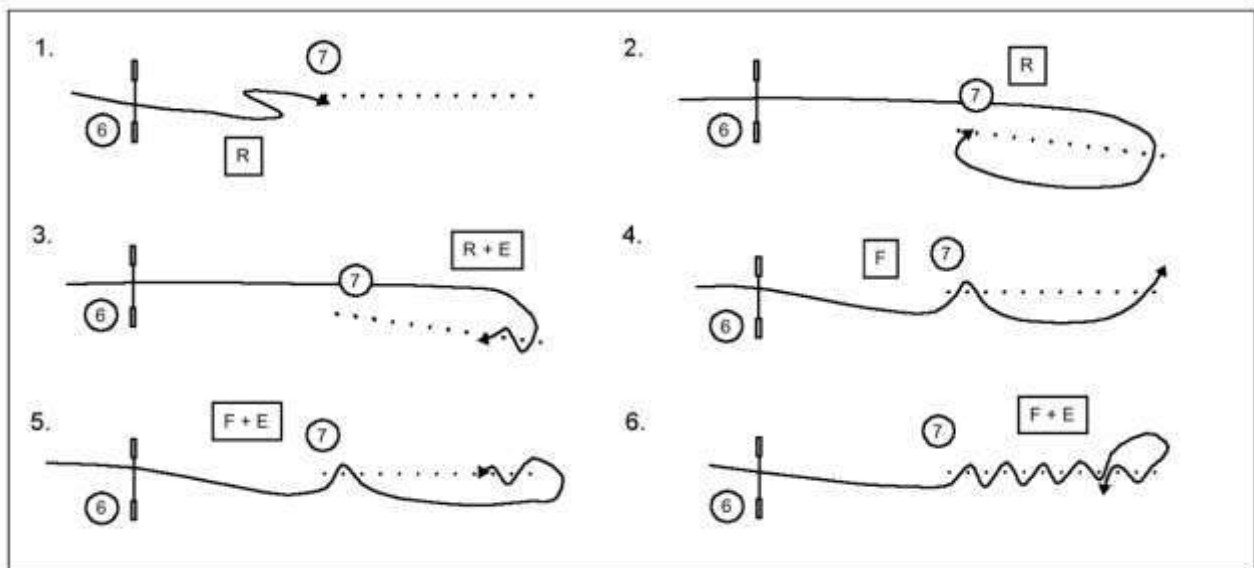

Приклади:

1. Собака розвертається у зоні, де має увійти в слалом (зона подолання) = Відмова
2. Неправильний вхід, без проходження слалому у неправильному напрямку = Відмова (собака потім йде до правильного входу)
3. Проходження слалому у неправильному напрямку: собака долає перешкоду (більше двох **послідовних** палок) у неправильному напрямку = Дискваліфікація
4. Собака пропускає палку = Штраф (але має правильно пройти всю перешкоду)
- 5 і 6. Собака пропускає палку, а потім долає перешкоду у неправильному напрямку = Штраф + Дискваліфікація

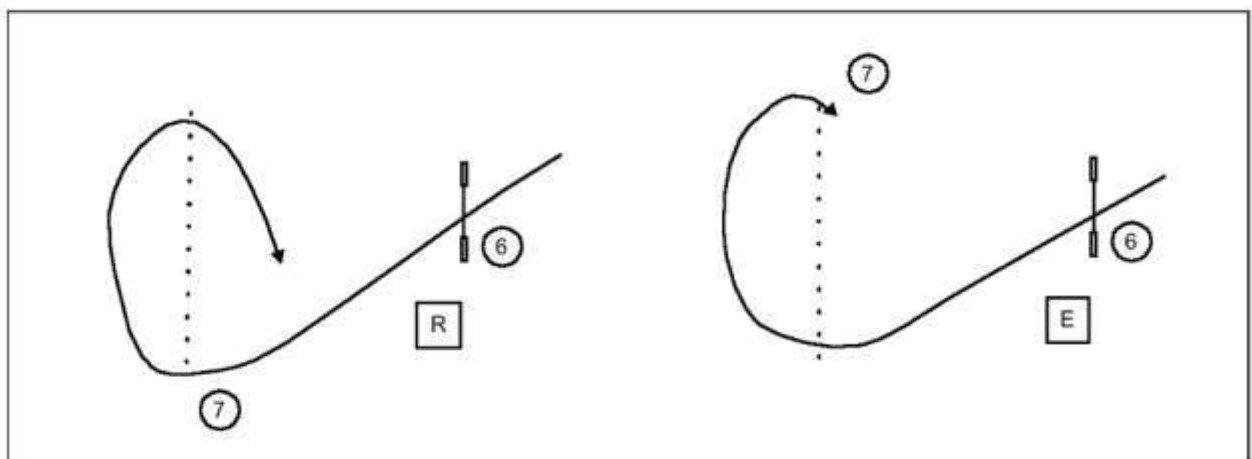

Приклади:

Ліворуч: Вхід відсутній, проходження слалому у неправильному напрямку відсутнє = Відмова

Праворуч: Вхід у слалом з неправильної сторони = Дискваліфікація

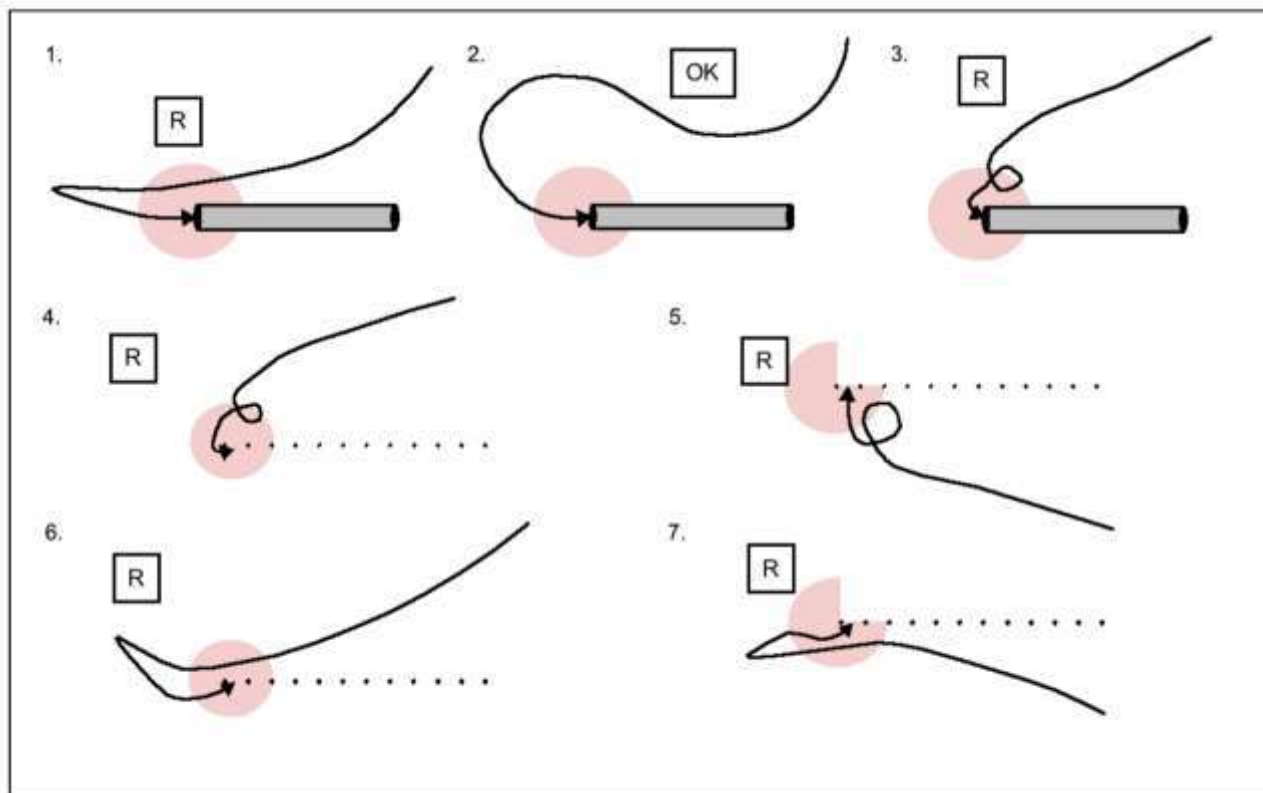

Приклади:

1. Собака входить у зону подолання тунелю і виходить, не подолавши перешкоду = Відмова

2. Собака проходить через зону подолання тунелю і долає перешкоду = ОК

3. Собака розвертається в зоні подолання, де має увійти у тунель = Відмова

4 і 5. Собака розвертається в зоні подолання, де має увійти у слалом = Відмова

6 і 7. Собака входить у зону подолання слалому і виходить, не долаючи перешкоду = Відмова

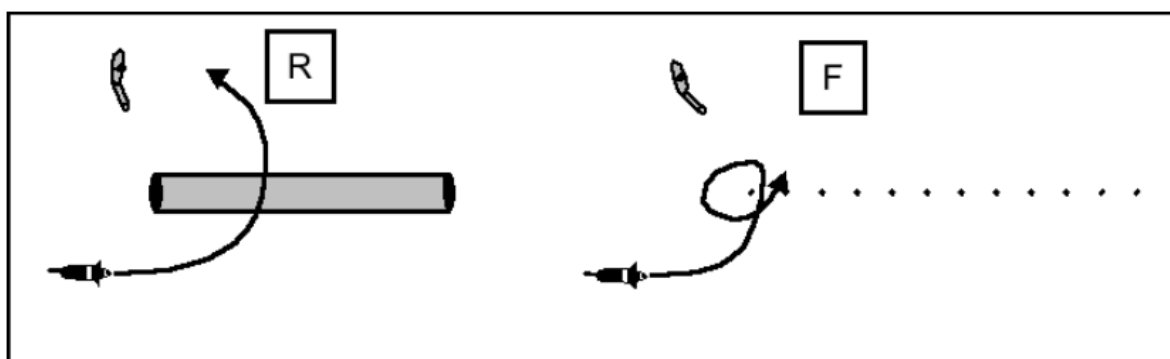

Приклади:

Ліворуч: Собака відмовляється від тунелю і повертається до спортсмена через тунель = Відмова

Праворуч: Собака правильно входить у слалом, потім обходить першу стійку і продовжує слалом = Штраф

14.2 КОНТАКТНІ ПЕРЕШКОДИ, ВІДМОВИ ТА ПОМИЛКИ

Якщо собака зістрибує з буму до того, як торкнеться вихідного трапа = Відмова

Якщо собака зістрибує з гори до того, як торкнеться вихідного трапа = Відмова, але якщо собака перестрибує вершину гори і приземляється на землю, не торкнувшись вихідного трапа жодною лапою = Дискваліфікація

Якщо собака зістрибує з гойдалки до того, як пройде точку балансу всіма чотирма лапами = Відмова

Якщо собака не торкається вхідного трапа гори або буму всіма чотирма лапами = Дискваліфікація

Ось деякі приклади:

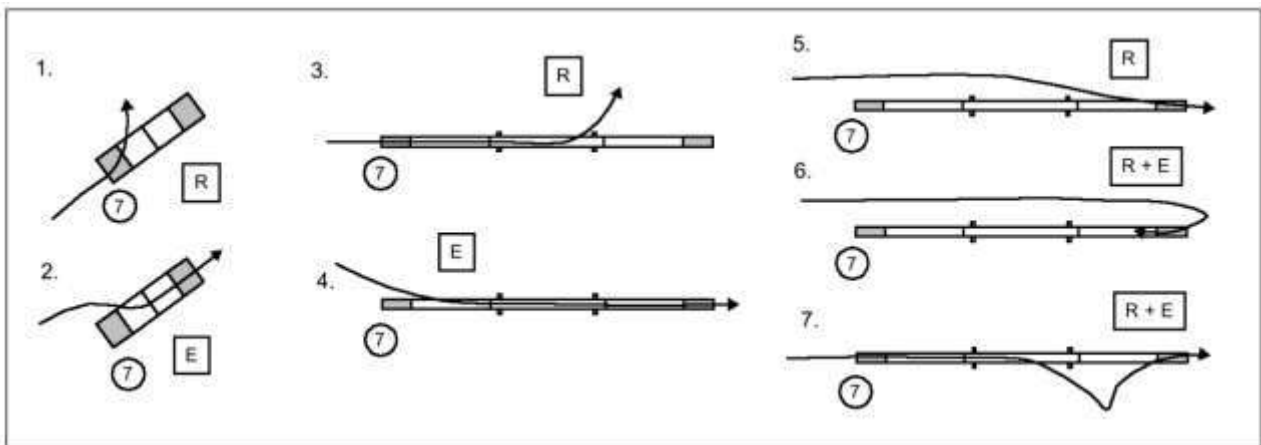

1. Собака торкається вхідного трапа і залишає гору до того, як торкнеться вихідного трапа = Відмова

2. Собака заходить на гору збоку і не торкається вхідного трапа всіма чотирма лапами = Дискваліфікація

3. Собака торкається вхідного трапа всіма лапами, але залишає бум на вхідному або горизонтальному трапі = Відмова

4. Собака забирається на бум збоку і не торкається вхідного трапа всіма лапами = Дискваліфікація

5. Собака проходить бум і торкається вихідного трапа у напрямку свого руху = Відмова

6. Собака проходить бум і потім починає долати перешкоду у неправильному напрямку = Відмова + Дискваліфікація

7. Собака торкається вхідного трапа всіма лапами, залишає бум на вхідному або горизонтальному трапі, потім торкається вихідного трапа у напрямку руху = Відмова, а якщо продовжує до наступної перешкоди = Дискваліфікація

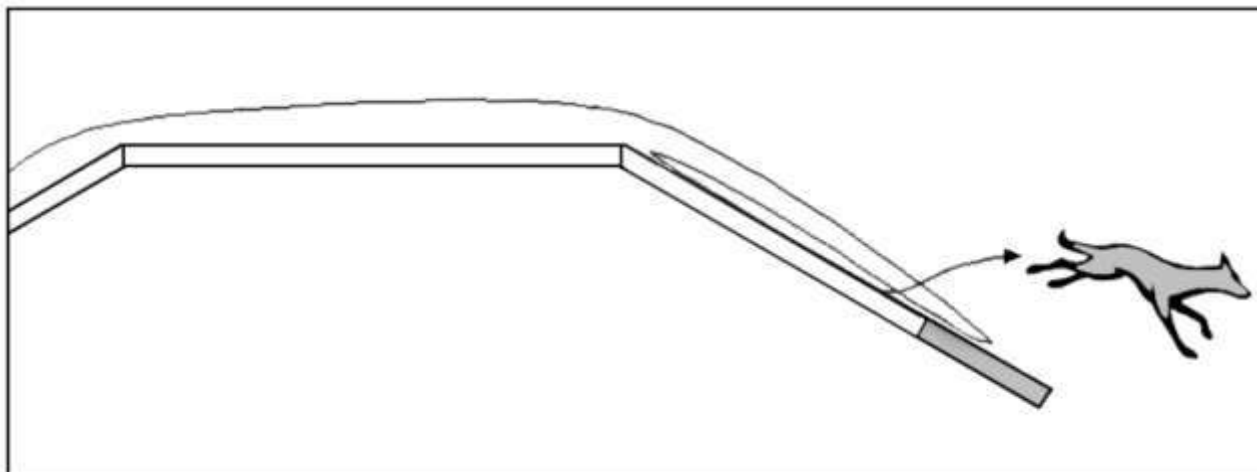

Собака пропускає контактну зону, стрибаючи з перешкоди = Штраф, навіть якщо перед відступом він торкнувся контактної зони.

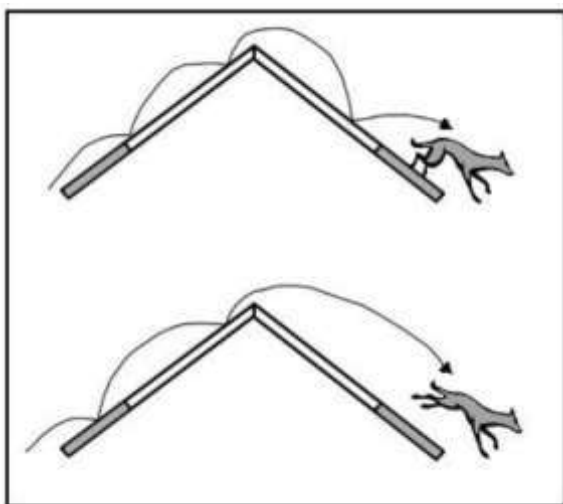

Приклади:

Верхній: Собака спускається з гори, торкаючись вихідного трапа всіма чотирма лапами. Потім стрибає, не торкнувшись контактної зони, приземляється на дві лапи і падає назад на зону контакту задніми лапами = ОК

Нижній: Собака перестрибує вершину гори і приземляється, не торкнувшись вихідного трапа жодною лапою, прямо на землю передніми лапами (навіть якщо падає назад на контакт задніми лапами) = Дискваліфікація

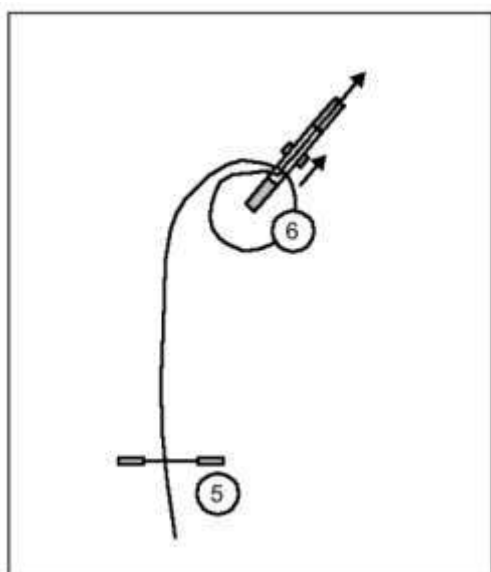

Приклади:

1. Собака проходить повз вхід гойдалки, стрибає на нижню частину гойдалки та пропускає вхідну контактну зону (Штраф), зістрибує по інший бік гойдалки (Відмова), оббігає нижню частину, пропускає вхідну зону (Штраф) та долає перешкоду = Штраф+Відмова+Штраф

2. Собака проходить повз вхід гойдалки, стрибає через неї (Відмова), біжить довкола нижньої частини, пропускає вхідну зону (Штраф) та долає перешкоду = Відмова+Штраф

Якщо собака пробігає під перешкодою, яку не дозволено долати (наприклад, поза встановленим порядком проходження), він підлягає дискваліфікації. Проте інколи складно чітко визначити, чи собака пробігає під верхньою частиною гойдалки.

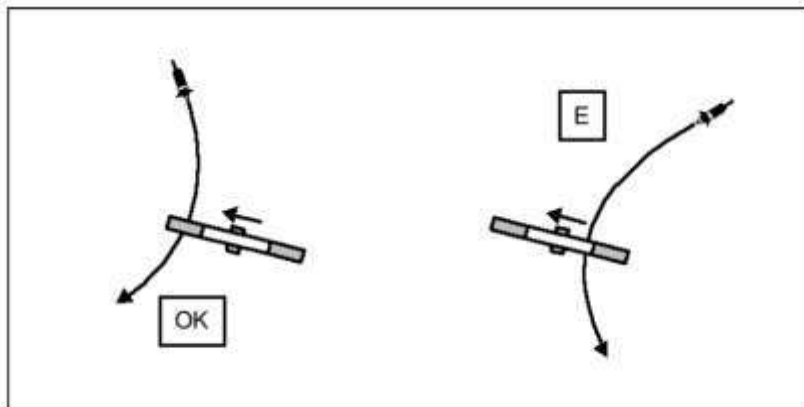

Приклади:

Ліворуч: собака пробігає під вихідною частиною гойдалки (після точки балансу) = ОК.

Праворуч: собака пробігає під вхідною частиною гойдалки до точки балансу = Дискваліфікація

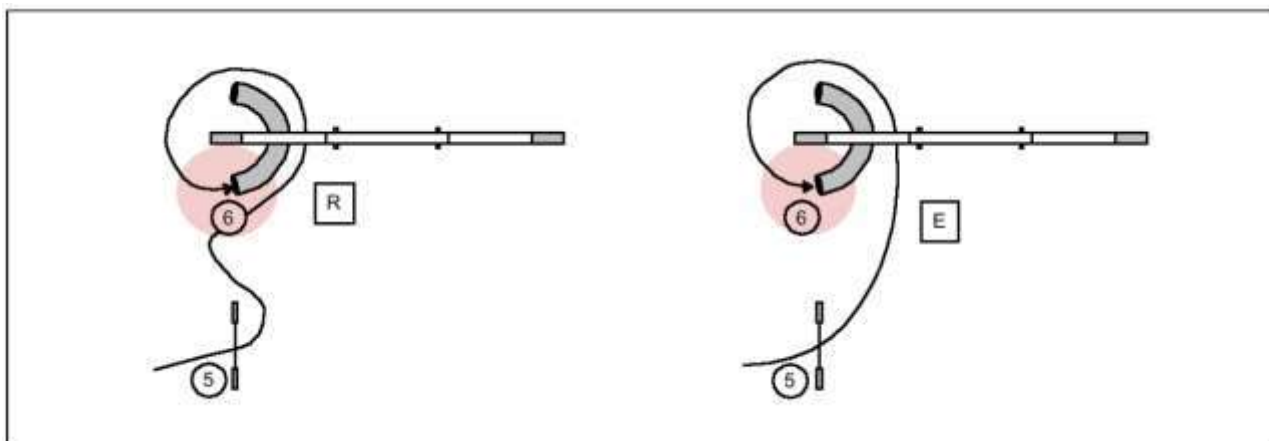

Приклади:

Ліворуч: Собака приземляється за наступною перешкодою (тунелем) і проходить повз тунель (через зону подолання), не долаючи перешкоду = Відмова (відмова від тунелю, а не неправильний напрямок за проходження під бумом)

Праворуч: Собака приземляється за наступною перешкодою (тунелем) і, не намагаючись увійти в тунель, проходить під неправильною перешкодою = Дискваліфікація (не відмова на тунелі)

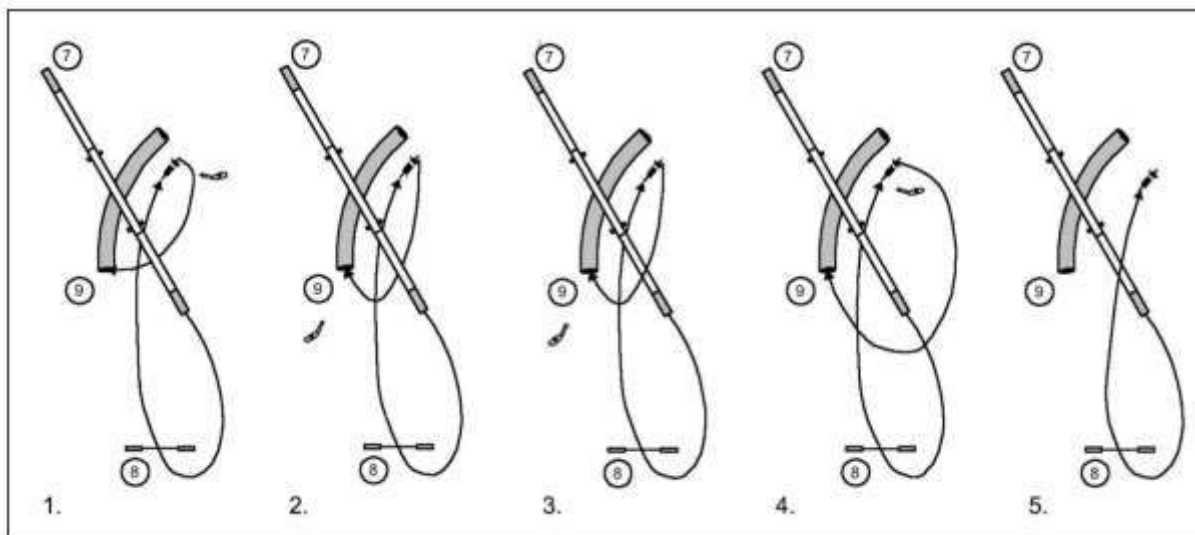

Приклади:

1. Після відмови від тунелю Спортсмен направляє собаку назад до тунелю під бумом = Відмова, але якщо торкається буму = Дискваліфікація
2. Після відмови від тунелю собака повертається до Спортсмена під бумом = Відмова
3. Після відмови від тунелю собака повертається до Спортсмена через бум = Дискваліфікація
4. Після відмови від тунелю Спортсмен направляє собаку назад до тунелю обхідним шляхом навколо буму = Відмова
5. Собака пропускає тунель і повертається до Спортсмена, перестрибує або торкається буму = (Відмова +) Дискваліфікація

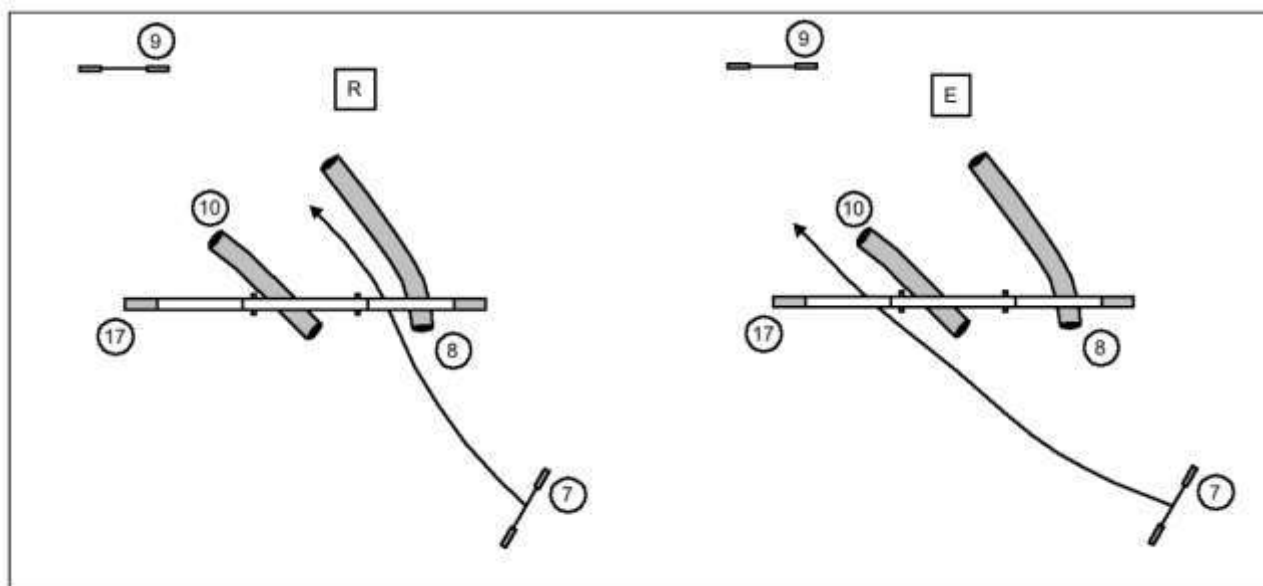

Приклади:

Ліворуч: Собака відмовляється від тунелю, проходячи поруч із ним = Відмова

Праворуч: Собака відмовляється від тунелю, проходячи поруч із тунелем, який не потрібно долати = Дискваліфікація

14.3 ОЦІНЮВАННЯ СХОДУ З ГОЙДАЛКИ

Оцінювання сходу з гойдалки не завжди є простим.

Визначення «зістрибування з гойдалки» = лапи в повітрі, відсутній будь-який контакт лап із зоною.



Приклади:

Ліворуч: Гойдалка перед тим як торкнутися землі: собака штовхає гойдалку до землі. Однак, залишається контакт задніх лап із зоною коли гойдалка торкається землі = ОК.

Праворуч: ситуація більш складна для оцінювання: собака також штовхає гойдалку але ви не впевнені, чи гойдалка торкнулася землі до того як остання лапа залишила зону. В такому випадку оцінювання виконується на користь собаки та спортсмена.

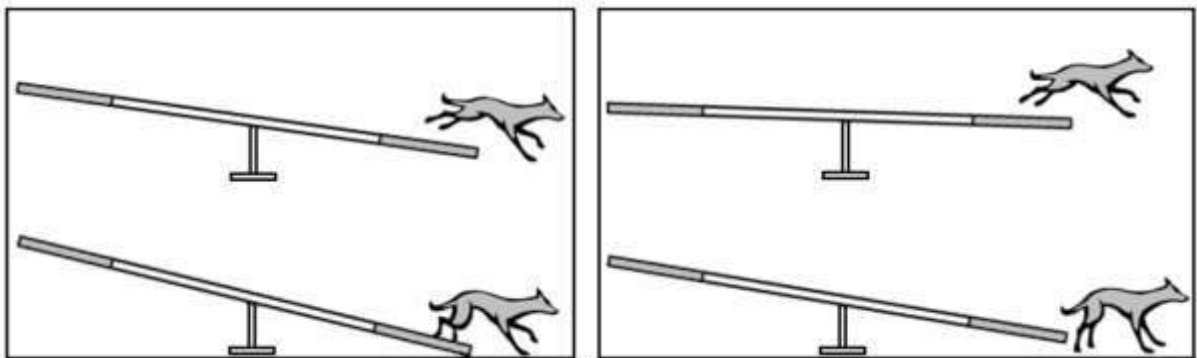

Ліворуч: собака починає залишати гойдалку зарано, але приземляється двома лапами на гойдалку і двома на землю = ОК

Праворуч: собака залишає гойдалку зарано та приземляється на землю = Штраф.

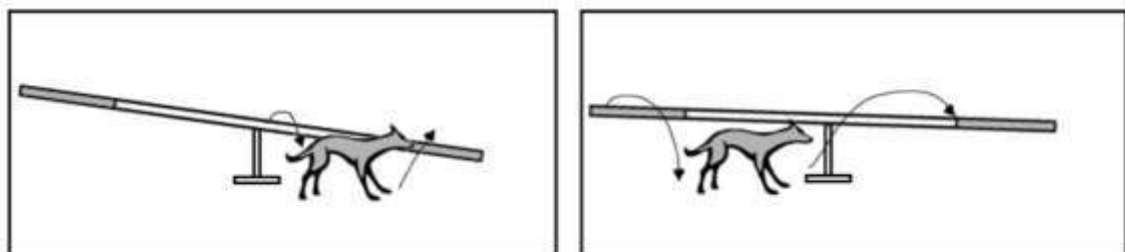

Приклади:

Ліворуч: Собака залишає гойдалку після точки балансу і стрибає назад на гойдалку = Штраф + Дискваліфікація

Праворуч: Собака залишає гойдалку до точки балансу, стрибає назад на гойдалку після точки балансу і продовжує трасу, не виправляючи відмову = Відмова + Дискваліфікація

14.4 ДРУГИЙ СУДДЯ

Якщо на трасі працює помічник судді, обидва судді повинні чітко розуміти, хто що оцінює. Відповідальність за всі прийняті рішення несе головний суддя, чії рішення є остаточними.

15. ІНШЕ

15.1 ДИСКВАЛІФІКАЦІЇ

Опис «виходу за межі рингу»:

- Собака знаходить дещо за межами рингу, що для нього очевидно більш привабливе аніж залишатися в ринзі
- Спортсмен спробував покликати собаку до рингу кілька разів безуспішно

При проєктуванні траси суддя повинен бути обережним, щоб не поставити собаку під загрозу виходу за межі рингу. Траєкторія руху собаки, навіть у собак із великим кроком, має безпечно утримувати його в межах рингу.

Визначення «спортсмен знімається з траси»:

▪ *Коли очевидно, що спортсмен більше не продовжує виступ (наприклад, дає собаці команду лягти посеред траси)*

«Подвійний хендлінг»: суддя не повинен карати спортсмена за можливу словесну допомогу ззовні рингу, оскільки в такому випадку дуже складно оцінювати всіх учасників однаково (наприклад: не знаючи всіх мов, або неможливість визначити, чи була словесна допомога навмисною або випадковою).

15.2 ВІДМОВИ

Відмова не може бути зафіксована до того, як собака перетне стартову лінію.

15.3 СТАРТ-ФІНІШ

Якщо собака відмовляється від першої перешкоди, спортсмен **повинен** виправити відмову плавним рухом.

Якщо спортсмен перезапускає або зупиняє природний рух собаки для повторного старту = Дискваліфікація

На старті та фініші **повинно** бути достатньо місця (не менше 6 м) для того, щоб собака міг виконати стрибок по природній лінії

Система хронометражу повинна бути налаштована так, щоб не заважати природній траєкторії собаки.

Єдине правильне розташування системи хронометражу — перед першою перешкодою та після останньої (якнайближче до них).

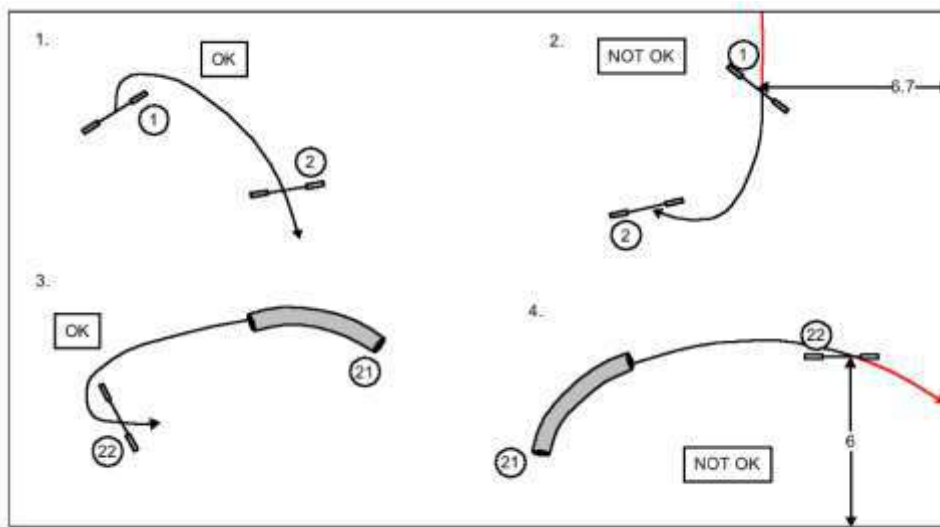

Приклади:

1. Собака може безпечно повертати ліворуч або праворуч до другої перешкоди.
2. Хоча справа від першої перешкоди достатньо місця, для більшості собак це не буде природною стартовою лінією.
3. Після останньої перешкоди достатньо місця по природній лінії собаки. У цій ситуації суддя повинен врахувати тип системи хронометражу, яка використовується (деякі види можуть заважати лінії руху собаки).
4. Хоча після останньої перешкодою достатньо місця по природній лінії від попередньої перешкоди, для більшості собак цього місця недостатньо.

Собака буде дискваліфікований, якщо долає перешкоду до початку забігу (тобто до подолання першого бар'єра).

Приклади:

1. До старту собака проходить тунель = Дискваліфікація
2. До старту собака проходить останній стрибок = Дискваліфікація

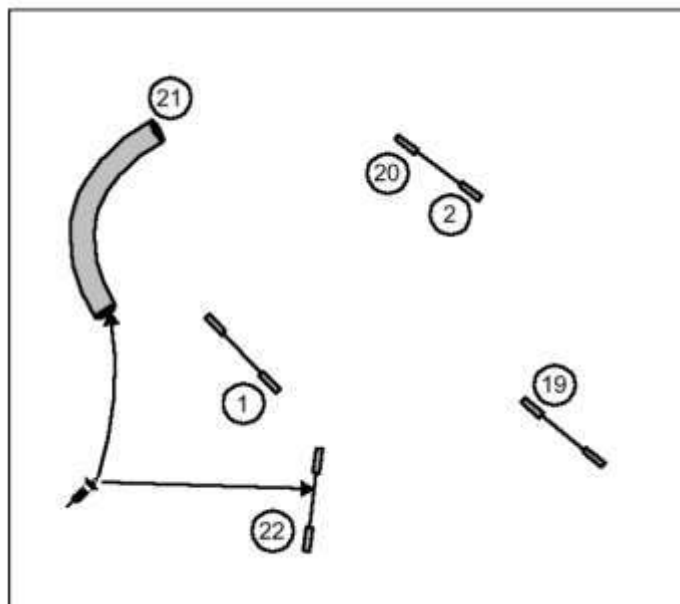

Якщо траса побудована так, що суддя вважає: собака, рухаючись по природній траєкторії, може подолати додаткову перешкоду після завершення забігу, це не вважається дискваліфікацією. Але якщо суддя вважає, що спортсмен тренує собаку на трасі або собака не перебуває під контролем до або після проходження, його буде дискваліфіковано.

Приклади:

1. Після останньої перешкоди собака проходить перешкоду 1 = ОК
2. Після останньої перешкоди собака проходить тунель 10 (з неправильної сторони) = ОК
3. Після останньої перешкоди собака проходить гору 12 = Дискваліфікація
4. Після останньої перешкоди собака проходить тунель і слалом = Дискваліфікація
5. Після останньої перешкоди собака підходить і штовхає гойдалку вниз = Дискваліфікація.

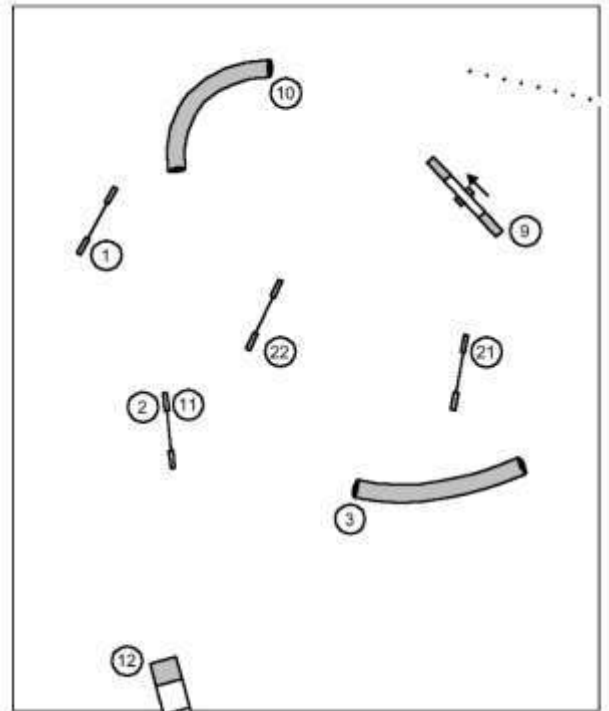

15.4 ПЕРЕЗАБІГ

У разі необхідності перезабігу, *слід* враховувати такі моменти:

- Усі штрафи, які собака отримав до моменту зупинки зараховуються.
- Оцінювання починається з місця, на якому собаку було зупинено.
- Трасу необхідно проходити у правильній послідовності та максимально відповідно до здібностей учасника.
- Суддя має право нарахувати штраф собаці, якщо вважає, що спортсмен не виконує перезабіг на повну силу своїх можливостей.

15.5 НЕДОПУСК ДО ЗМАГАННЯ

Аджиліті — це змагання для собак, відкриті для всіх здорових і фізично придатних собак.

Собаки, що приймали допінг, очевидно хворі, травмовані або фізично непристосовані, а також вагітні суки не допускаються до участі.

Якщо на думку судді собака непридатний до бігу, суддя повинен заборонити спортсмену стартувати на трасі. Якщо суддя вважає собаку непридатним або травмованим під час проходження, забіг має бути негайно зупинений, а спортсмену наказано залишити ринг.

Вагітні суки з 21 дня після першого спарювання не допускаються до участі, і вважаються непридатними до змагань до 3 місяців після народження цуценят.

15.6 КАТЕГОРІЇ

На міжнародних змаганнях FCI існує чотири категорії. Собака повинен виступати у правильній категорії відповідно до його вимірювання в холці. Собаці не дозволяється виступати у категорії, вищій за його виміряну висоту (наприклад, собака, виміряний як Intermediate, не може виступати у категорії Large).

Зміни, виділені жирним та курсивом, були затверджені Генеральним комітетом FCI у травні 2025 року (Будапешт) і набувають чинності з 1 липня 2025 року.

Англійська версія є оригінальною.